

Notice d'installation

FR

Gebrauchsanleitung

DE

Installation guide

EN

Guida all'installazione

IT

Návod k montáži a použití

CZ

# J4WT

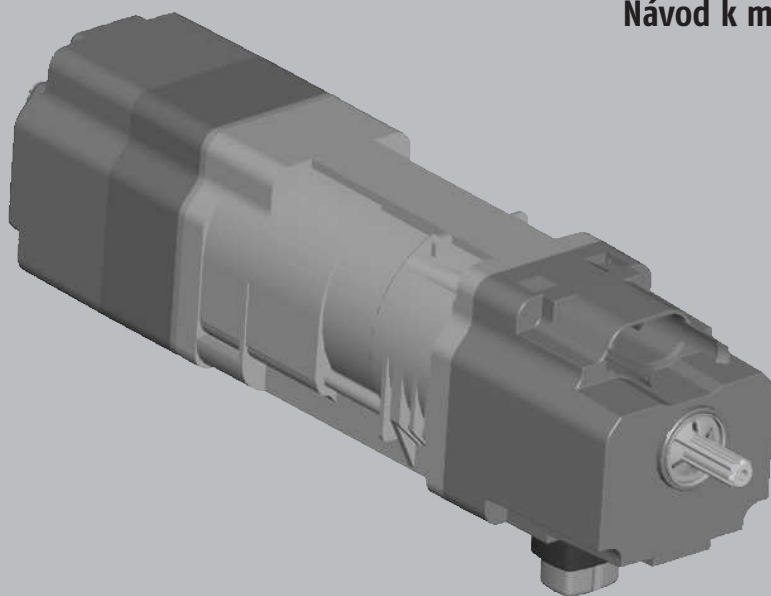

**FR - Sommaire**

**1 Généralités ..... 4**  
 1.1 Consignes générales de sécurité ..... 4  
 1.2 Déclaration de conformité ..... 4  
 1.3 Caractéristiques techniques ..... 5  
**2 Installation ..... 5**  
 2.1 Montage ..... 5  
 2.1.1 Caisson 57 x 51 mm et 58 x 56 mm ouvert en bas ..... 5  
 2.1.2 Caisson 57 x 51 mm, 58 x 56 mm ouvert en haut ..... 6  
 2.1.3 Caisson 78 x 67 mm ouvert en bas ..... 7  
 2.1.4 Caisson 67 x 66 mm ouvert en bas ..... 8  
 2.2 Branchement électrique ..... 9  
**3 Réglage des fins de course ..... 10**  
 3.1 Fin de course haute ..... 10  
 3.2 Fin de course basse ..... 10  
 3.3 Réglage fin de course sans outil ..... 10  
**4 Mode usine et Dépannage ..... 11**  
 4.1 Mode usine ..... 11  
 4.2 Dépannage ..... 11

**EN - Contents**

**1 General information ..... 20**  
 1.1 General safety advice ..... 20  
 1.2 Declaration of conformity ..... 20  
 1.3 Technical data ..... 21  
**2 Installation ..... 21**  
 2.1 Assembly ..... 21  
 2.1.1 57 x 51 mm and 58 x 56 mm head rail, open below ..... 21  
 2.1.2 57 x 51 mm, 58 x 56 mm head rail, open upward ..... 22  
 2.1.3 78 x 67 mm head rail, open below ..... 23  
 2.1.4 67 x 66 mm head rail, open below ..... 24  
 2.2 Electrical connection ..... 25  
**3 Adjusting the end limits ..... 26**  
 3.1 Upper end limit ..... 26  
 3.2 Lower end limit ..... 26  
 3.3 Limit setting without Setting Cable ..... 26  
**4 Factory mode and trouble shooting ..... 27**  
 4.1 Factory mode ..... 27  
 4.2 Trouble shooting ..... 27

**DE - Inhalt**

**1 Allgemein ..... 12**  
 1.1 Allgemeine Sicherheitshinweise ..... 12  
 1.2 Konformitätserklärung ..... 12  
 1.3 Technische Daten ..... 13  
**2 Installation ..... 13**  
 2.1 Montage ..... 13  
 2.1.1 Kopfschiene 57 x 51 mm und 58 x 56 mm unten offen ..... 13  
 2.1.2 Kopfschiene 57 x 51 mm, 58 x 56 mm oben offen ..... 14  
 2.1.3 Kopfschiene 78 x 67 mm unten offen ..... 15  
 2.1.4 Kopfschiene 67 x 66 mm unten offen ..... 16  
 2.2 Elektrischer Anschluss ..... 17  
**3 Einstellung der Endlagen ..... 18**  
 3.1 Obere Endlage ..... 18  
 3.2 Untere Endlage ..... 18  
 3.3 Endlageneinstellung ohne Setting Cable ..... 18  
**4 Werkseinstellung und Fehlerbeseitigung ..... 19**  
 4.1 Werkseinstellung ..... 19  
 4.2 Fehlerbeseitigung ..... 19

**IT - Indice**

**1 Informazioni generiche ..... 28**  
 1.1 Istruzioni generali di sicurezza ..... 28  
 1.2 Dichiarazione di conformità ..... 28  
 1.3 Caratteristiche tecniche ..... 29  
**2 Installazione ..... 29**  
 2.1 Montaggio ..... 29  
 2.1.1 Cassonetto 57 x 51 mm e 58 x 56 mm aperto in basso ..... 29  
 2.1.2 Cassonetto 57 x 51 mm, 58 x 56 mm chiuso in basso ..... 30  
 2.1.3 Cassonetto 78 x 67 mm aperto in basso ..... 31  
 2.1.4 Cassonetto 67 x 66 mm aperto in basso ..... 32  
 2.2 Collegamento elettrico ..... 33  
**3 Regolazione dei finecorsa ..... 34**  
 3.1 Finecorsa alto ..... 34  
 3.2 Finecorsa basso ..... 34  
 3.3 Regolazione del fine corsa senza il Setting Cable ..... 34  
**4 Cancellazione dei finecorsa e avvertenze ..... 35**  
 4.1 Cancellazione dei finecorsa ..... 35  
 4.2 Avvertenze ..... 35

**CZ - Obsah**

**1 Všeobecné informace ..... 36**  
 1.1 Všeobecné bezpečnostní pokyny ..... 36  
 1.2 Prohlášení o shodě ..... 36  
 1.3 Technické údaje ..... 37  
**2 Instalace ..... 37**  
 2.1 Montáž ..... 37  
 2.1.1 Profil 57 x 51 mm a 58 x 56 mm otevřený dolů ..... 37  
 2.1.2 Profil 57 x 51 mm a 58 x 56 mm otevřený nahoru ..... 38  
 2.1.3 Profil 78 x 67 mm otevřený dolů ..... 39  
 2.1.4 Profil 67 x 66 mm otevřený dolů ..... 40  
 2.2 Elektrické zapojení ..... 41  
**3 Nastavení koncových poloh ..... 42**  
 3.1 Horní koncová poloha ..... 42  
 3.2 Dolní koncová poloha ..... 42  
 3.3 Nastavení koncových poloh bez nastavovacího kabelu ..... 42  
**4 Návrat do výrobního stavu; možné závady a jejich Odstranění ..... 43**  
 4.1 Návrat do výrobního stavu ..... 43  
 4.2 Možné závady a jejich odstranění ..... 43

	6 Nm	10 Nm	18 Nm
Output Voltage	230 V		
Frequency	50 Hz		
RPM	24 rpm		
Power	95 W	110 W	155 W
Protection Class	I		
Degree of protection	IP 54		

## 1 Généralités

Veillez lire intégralement et en détail cette notice d'installation afin de pouvoir exploiter parfaitement la fonctionnalité du produit. Somfy décline toute responsabilité pour les défauts et dommages qui résulteraient du non respect de la notice d'installation (utilisation non conforme, installation incorrecte, erreur de manipulation etc.).

Le moteur J4 WT (réglage électronique haut/bas) est prévu pour l'actionnement électrique des Brises Soleil Orientable. Les fins de course hautes et basses se règlent grâce à l'outil de réglage. La fin de course haute peut aussi être coupée par le champignon (compris dans la fourniture).

### 1.1 Consignes générales de sécurité



**Il est important de respecter ces instructions pour la sécurité des personnes. Tout montage incorrect risque de provoquer des blessures graves. Vous devez conserver ces consignes de sécurité.**

- Le moteur, le couple et le temps de fonctionnement doivent être ajustés en fonction de l'installation complète.
- Seuls les accessoires d'origine Somfy doivent être utilisés (adaptateurs, supports, connecteurs, câble d'alimentation, ...).
- Mise en place, contrôle, mise en service et dépannage de l'installation ne doivent être effectués que par le personnel qualifié.
- Le fonctionnement correct de l'installation n'est garanti que si l'installation et le montage ont été réalisés dans les règles de l'art, si l'alimentation électrique est suffisante et l'entretien effectué.
- Les pièces mobiles des moteurs, fonctionnant sous une hauteur de 2,50 m du sol ou d'un autre niveau, doivent être protégées.
- L'installation ne doit pas être utilisée si elle présente des signes d'endommagement (par exemple usure, câbles et ressorts endommagés ou fins de course dérégées).
- L'installation doit être protégée pour empêcher toute utilisation non autorisée. Prenez les mesures de prévention pour éviter toute mise en marche intempestive.
- Les enfants doivent être surveillés afin qu'ils ne jouent pas avec les appareils. Ne pas garder les télécommandes à portée de main des enfants.
- Cet appareil n'est pas destiné aux personnes (incluant les enfants) avec capacité physique ou mentale déficiente, ou manque d'expérience et de connaissance, sauf si elles sont supervisées, sur l'usage de cet appareil, par une personne responsable de leur sécurité.
- Débranchez tous les câbles de raccordement de l'alimentation électrique avant d'intervenir sur l'installation.
- Ne pas utiliser l'installation si des opérations (lavage des vitres par exemple) sont exécutées à proximité.
- Respectez les notices de montage et d'utilisation, en particulier les consignes de sécurité du fabricant du dispositif à utiliser.

Sous réserve de modifications techniques.

### 1.2 Déclaration de conformité

Une déclaration de conformité est mise à disposition à l'adresse internet [www.somfy.com/ce](http://www.somfy.com/ce).



## 1.3 Caractéristiques techniques

Schéma de découpe du caisson fermé en bas

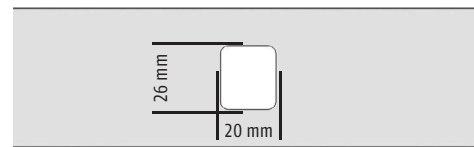

Le champignon (9 015 911) est actif à la montée et à la descente.

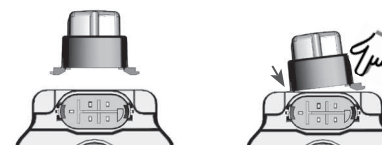

Capacité fin de course: 200 tours

Sens de rotation: DESCENTE MONTÉE



Champignon côté prise

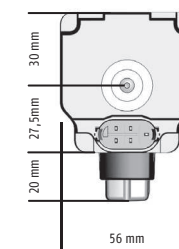

Champignon côté opposé prise

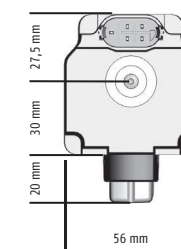

	6 Nm	10 Nm	18 Nm
Longueur	306 mm	321 mm	341 mm

## 2 Installation

### 2.1 Montage

#### 2.1.1 Caisson 57 x 51 mm et 58 x 56 mm ouvert en bas

- Vissez les 2 adaptateurs (1) au moyen de 2 vis M3 x 8 (2) sur l'axe du moteur.  
⚙ Couple de serrage = 1,2 Nm
- Branchez le câble de raccordement (3) sur le moteur.
- Le champignon doit être positionné côté prise.
- Insérez le moteur dans le caisson (4).
- A l'aide des clips (5), fixez le moteur dans le rail (4) par dessus les bandes acoustiques (6).
- L'axe peut être fixé dans l'adaptateur avec une vis sans tête (7).

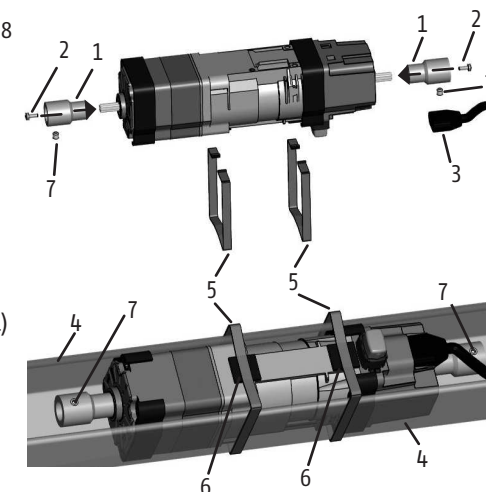

**Si la tension des clips (5) est insuffisante, il est possible de coller jusqu'à 3 bandes acoustiques (6) l'une sur l'autre.**

## 2.1.2 Caisson 57 x 51 mm, 58 x 56 mm ouvert en haut

### Clips extérieurs

- Vissez les 2 adaptateurs (1) au moyen de 2 vis M3x8 (2) sur l'axe du moteur.  
⚙️ Couple de serrage = 1,2 Nm
- Branchez le câble de raccordement (3) sur le moteur.
- Positionnez le champignon (8) côté opposé à la prise.
- Insérez le moteur dans le caisson (4).  
⚙️ Faites attention à la découpe pratiquée pour le champignon.
- A l'aide des clips (5), fixez le moteur dans le rail (4) par dessus les bandes acoustiques (6)!
- L'axe peut être fixé dans l'adaptateur avec une vis sans tête (7).

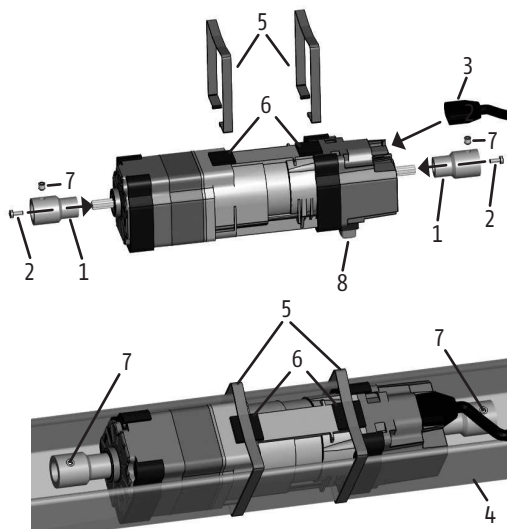

### Clips intérieurs (jusqu'à 10Nm)

- Vissez les 2 adaptateurs (1) au moyen de 2 vis M3x8 (2) sur l'axe du moteur.  
⚙️ Couple de serrage = 1,2 Nm
- Branchez le câble de raccordement (3) sur le moteur.
- Positionnez le champignon (8) côté opposé à la prise.
- Insérez le moteur dans le caisson (4).  
⚙️ Faites attention à la découpe pratiquée pour le contacteur et les boutons de réglage.
- A l'aide des clips (5), fixez le moteur dans le rail (4).
- L'axe peut être fixé dans l'adaptateur avec une vis sans tête (6).

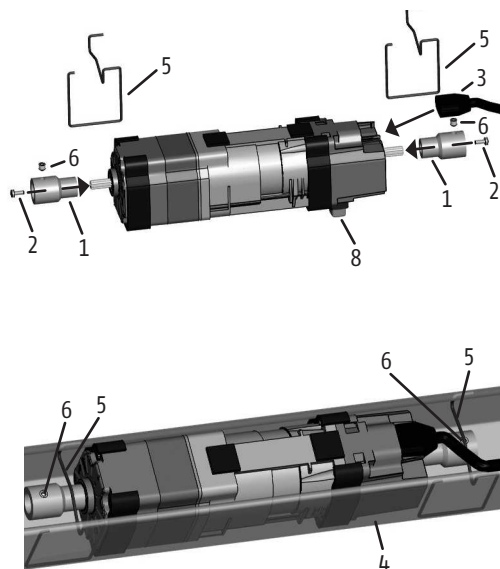

## 2.1.3 Caisson 78 x 67 mm ouvert en bas

- Vissez les 2 adaptateurs (1) au moyen de 2 vis M3x8 (2) sur l'axe du moteur.  
⚙️ Couple de serrage = 1,2 Nm
- Branchez le câble de raccordement (3) sur le moteur.
- Montez les deux clips (4) sur le moteur.
- Le champignon (8) doit être positionné côté opposé à la prise.
- Insérez le moteur dans le caisson (5).
- A l'aide du clip (6), fixez le moteur dans le rail (5).
- L'axe peut être fixé dans l'adaptateur avec une vis sans tête (7).

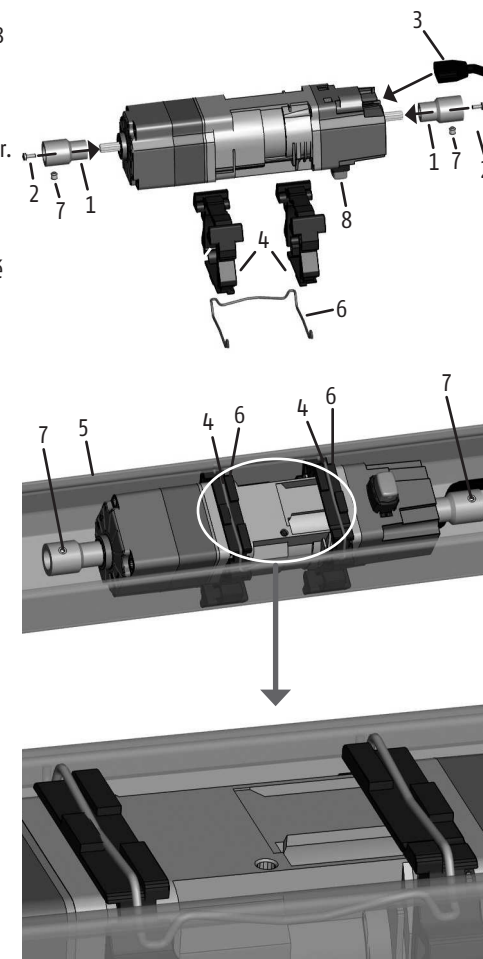

### Pour moteur de plus de 10 Nm

- L'étrier additionnel doit être fixé avec une nouvelle vis -> couple de serrage ≤ 4 Nm.

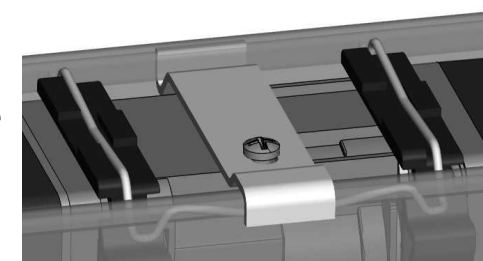

### 2.1.4 Caisson 67 x 66 mm ouvert en bas

- Vissez les 2 adaptateurs (1) au moyen de 2 vis M3x8 (2) sur l'axe du moteur.  
 ⚙️ Couple de serrage = 1,2 Nm
- Branchez le câble de raccordement (3) sur le moteur.
- Montez les deux clips (4) sur le moteur.
- Le champignon (8) doit être positionné côté opposé à la prise.
- Insérez le moteur dans le caisson (5).
- A l'aide des clips (6), fixez le moteur dans le caisson (5).
- L'axe peut être fixé dans l'adaptateur avec une vis sans tête (7).

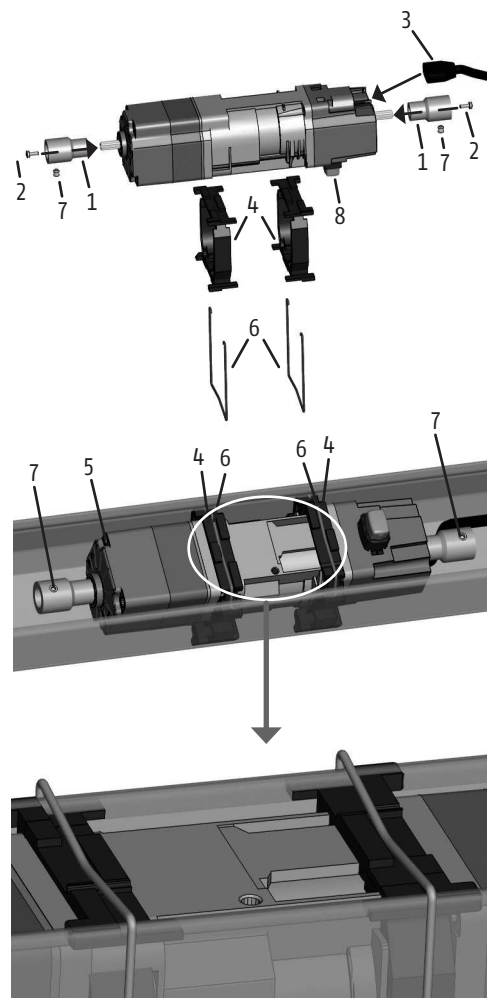

### 2.2 Branchement électrique



#### **Danger!**

**Câbles électriques sous tension → Danger au contact, choc électrique!**  
 ⚡ Débranchez tous les câbles de l'alimentation électrique!  
 ⚡ Prenez les mesures de prévention pour éviter toute mise en marche intempestive!



**Ce produit Somfy doit être installé par une personne techniquement qualifiée, à qui s'adresse cette notice. La personne professionnellement qualifiée doit par ailleurs respecter toutes les normes et dispositions légales en vigueur dans le pays d'installation.**



**Il est nécessaire de permettre la déconnexion de l'alimentation de l'appareil après la phase d'installation. La déconnexion peut être effectuée en ayant accès au connecteur.**

L =	Phase
N =	Neutre
⊕ =	Terre

1 =	N neutre / bleu
2 =	Montée / noir
3 =	Descente / marron
⊕ =	Terre / jaune-vert

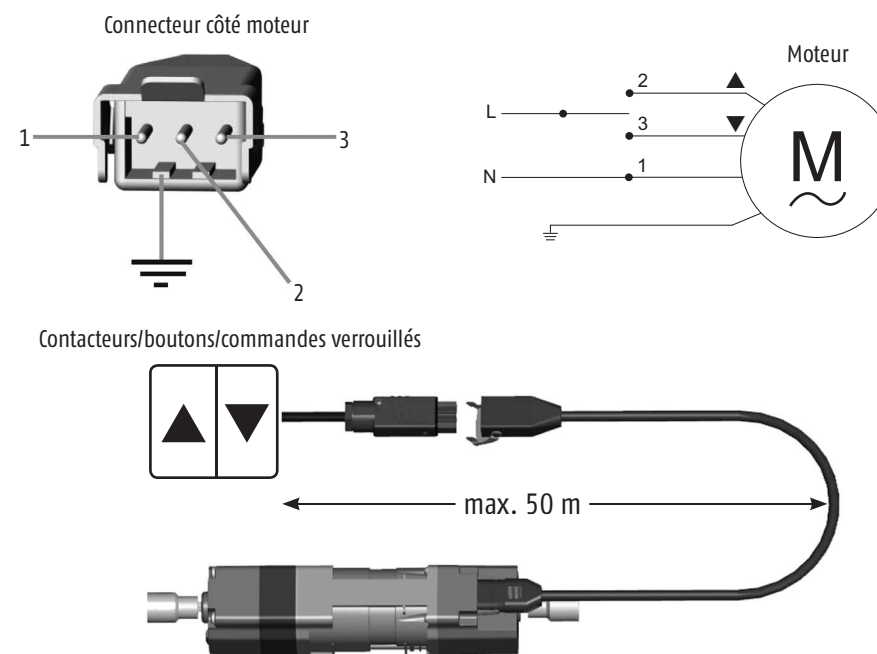

⚠️ Jusqu'à 3 moteurs (longueur totale de câble max. 50 m) peuvent être connectés en parallèle. Attention les phases doivent être connectées ensemble ainsi que les neutres.

⚠️ Ce moteur ne doit pas être connecté à un transformateur d'isolement.

## 3 Réglage des fins de course

Réglage usine: Le moteur est livré en position de fin de course basse et avec 120 tours jusqu'à la fin de course haute.

### 3.1 Fin de course haute

- Connectez l'outil de réglage.
- Appuyez simultanément sur les boutons monté et descente (si double poussoir) pendant 5 sec. ou appuyez sur le bouton WT de l'outil de réglage pendant 5 sec.
- Le moteur tourne brièvement dans le sens monté.
- Appuyez sur le bouton monté.
- Le moteur tourne, s'arrête, puis continue à tourner dans le sens monté.
- Continuer à appuyer sur le bouton monté jusqu'à atteindre le point haut souhaité.
- Appuyer sur la touche descente. Le moteur tourne brièvement en sens monté pour confirmer l'enregistrement.  
Remarques: Lors du réglage, un appui bref sur le bouton WT de l'outil de réglage, permet de sortir de ce mode.
- Si le champignon est activé lors du réglage fin de course haut, la position est enregistrée juste en dessous du champignon.

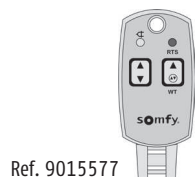
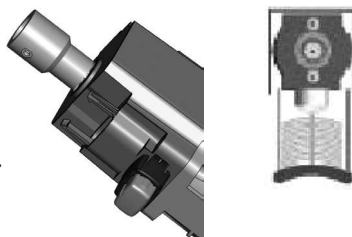

Ref. 9015577

### 3.2 Fin de course basse

- Connectez l'outil de réglage.
- Appuyez simultanément sur les boutons monté et descente (si double poussoir) pendant 5 sec. ou appuyez sur le bouton WT de l'outil de réglage pendant 5 sec.
- Le moteur tourne brièvement dans le sens monté.
- Appuyez sur le bouton descente.
- Le moteur tourne, s'arrête, puis continue à tourner dans le sens descente.
- Continuez à appuyer sur le bouton descente jusqu'à atteindre le point bas souhaité.
- Appuyer sur la touche monté. Le moteur tourne brièvement en sens monté pour confirmer l'enregistrement.  
Remarques: Lors du réglage, un appui bref sur le bouton WT de l'outil de réglage, permet de sortir de ce mode.



### 3.3 Réglage fin de course sans outil

- Le produit porteur doit être positionné entre les 2 fins de course.
- Donner une impulsion sur le bouton descente.
- Attendre 5 secondes puis appuyer sur le champignon et simultanément sur le bouton monté du point de commande pendant 5 secondes.
- Le moteur tourne brièvement dans le sens monté continuer en suivant le point 3.1 ou 3.2 (appuyez sur le bouton monté/descente).

## 4 Mode usine et Dépannage

### 4.1 Mode usine

#### Retour mode usine

- Connectez l'outil de réglage.
- Appuyez simultanément sur les boutons monté et descente (si double poussoir) pendant 15 sec. ou appuyez sur le bouton WT de l'outil de réglage pendant 15 sec.
- Le moteur tourne brièvement 2 fois.
- La position courante du vénitien est enregistrée comme la position basse.
- La fin de course haute est enregistrée à 120 tours au dessus du fin de course bas.

### 4.2 Dépannage

#### Le moteur ne fonctionne pas

Vérifier:

- Le câblage du moteur.
- Si le moteur est au thermique (attendre qu'il refroidisse).
- Si le câble utilisé est approprié.

# 1 Allgemein

Vor Inbetriebnahme unbedingt die Sicherheitsanweisungen in dieser Anleitung beachten. Die Haftung von SOMFY für Mängel und Schäden ist ausgeschlossen, wenn diese auf Nichtbeachten der Gebrauchsanweisung (falsche Installation, Fehlbedienung, etc.) beruhen.

DE

Der Antrieb J4WT (Auf/Ab elektronisch einstellbar) ist bestimmungsgemäß zur elektrischen Betätigung von Jalousien und Raffstoren geeignet. Die obere und untere Endlage wird mit Hilfe des Setting Cable eingestellt. Die obere Endlage kann auch durch den Pilz (im Lieferumfang enthalten) abgeschaltet werden.

## 1.1 Allgemeine Sicherheitshinweise



**Für die Sicherheit von Personen ist es wichtig, diese Anweisungen zu befolgen. Falsche Montage kann zu ernsthaften Verletzungen führen. Diese Sicherheitshinweise sind aufzubewahren.**

- Der Antrieb, das Drehmoment und die Laufzeit müssen auf die Gesamtanlage abgestimmt sein.
- Es darf nur original Somfy Zubehör verwendet werden (Adapter, Lager, Stecker, Netzanschlussleitung, ...).
- Errichten, Prüfen und Inbetriebsetzen der Anlage darf nur von einer Elektrofachkraft (lt. DIN VDE 1000-10) durchgeführt werden.
- Der ordnungsgemäße Betrieb der Anlage ist nur bei fachgerechter Installation und Montage sowie ausreichender Stromversorgung und Wartung gewährleistet.
- Bewegliche Teile von Antrieben, die unter einer Höhe von 2,50 m vom Boden oder einer anderen Ebene betrieben werden, müssen geschützt sein.
- Bei Anzeichen von Beschädigungen (z.B. Verschleiß, beschädigte Kabel und Federn oder verstellte Endlagen) darf die Anlage nicht benutzt werden.
- Die Anlage ist gegen unbefugtes Bedienen zu sichern. Treffen Sie Sicherheitsvorkehrungen gegen unbeabsichtigtes Einschalten.
- Kinder beaufsichtigen und nicht erlauben, mit dem Gerät oder ortsfesten Steuerungen zu spielen. Funkhandsender von Kindern fernhalten.
- Dieses Gerät ist nicht dafür bestimmt, durch Personen (einschließlich Kinder) mit eingeschränkten physischen, sensorischen oder geistigen Fähigkeiten oder mangels Erfahrung und/oder mangels Wissen benutzt zu werden, es sei denn, sie werden durch eine für ihre Sicherheit zuständige Person beaufsichtigt oder erhielten von ihr Anweisungen, wie das Gerät zu benutzen ist.
- Vor Arbeiten an der Anlage sind alle Anschlussleitungen spannungslos zu schalten.
- Anlage nicht betreiben, wenn Arbeiten (z.B. Fensterputzen) in der Nähe durchgeführt werden.
- Beachten sie die Montage- und Bedienungsanleitungen, insbesondere die Sicherheitshinweise des Herstellers der zu betreibenden Einrichtung.

Technische Änderungen vorbehalten.

## 1.2 Konformitätserklärung

Eine Konformitätserklärung ist unter der Internetadresse [www.somfy.com/ce](http://www.somfy.com/ce) verfügbar.



## 1.3 Technische Daten

Stanzbild für Kopfschiene unten geschlossen

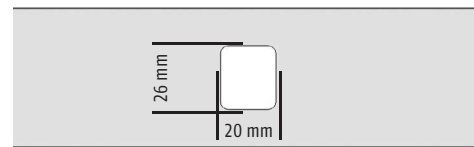

Der Pilz (9 015 911) funktioniert in Auf- und Ab-Richtung.

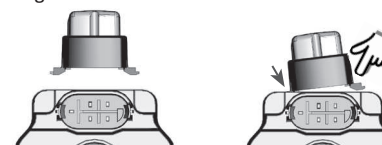

Endschalterkapazität: 200 Umdrehungen

Drehrichtung: AB AUF



Pilz auf Steckerseite

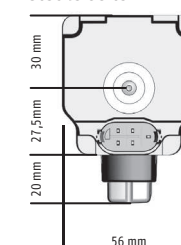

6 Nm

Länge 306 mm

Pilz auf Gegensteckerseite

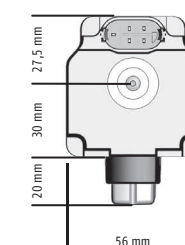

10 Nm

Länge 321 mm

18 Nm

Länge 341 mm

DE

## 2 Installation

### 2.1 Montage

#### 2.1.1 Kopfschiene 57 x 51 mm und 58 x 56 mm unten offen

- Schrauben Sie die 2 Wellenadapter (1) mittels 2 Schrauben M3X8 (2) an die Welle des Antriebes. Anzugsmoment = 1,2 Nm
- Stecken Sie die Anschlussleitung (3) in den Antrieb ein.
- Der Pilz (8) sollte auf der Steckerseite sitzen.
- Setzen Sie den Antrieb in die Kopfschiene (4) ein.
- Fixieren Sie den Antrieb mit den Halteklammern (5) über den Auflagepads (6)! in der Kopfschiene (4).
- Mit einem Gewindestift (7) kann die Welle im Wellenadapter fixiert werden.

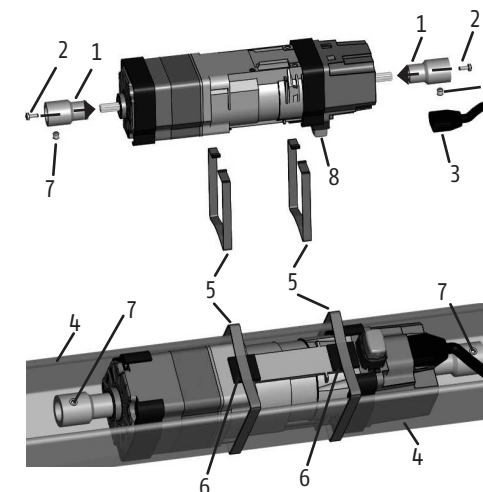

**Bei nicht genügender Halteklammerspannung (5) sind bis zu 3 Resonanzbänder (6) übereinander zu kleben.**

### 2.1.2 Kopfschiene 57 x 51 mm, 58 x 56 mm oben offen

#### Außenliegende Halteklammer

- Schrauben Sie die 2 Wellenadapter (1) mittels 2 Schrauben M3X8 (2) an die Welle des Antriebes.  
☞ Anzugsmoment = 1,2 Nm
- Stecken Sie die Anschlussleitung (3) in den Antrieb ein.
- Der Pilz (8) sollte gegenüber vom Stecker sitzen.
- Setzen Sie den Antrieb in die Kopfschiene (4) ein.  
☞ Achten Sie auf die Ausstanzung für den Pilz.
- Fixieren Sie den Antrieb mit den Halteklammern (5) über den Auflagepads (6) in der Kopfschiene (4).
- Mit einem Gewindestift (7) kann die Welle im Wellenadapter fixiert werden.

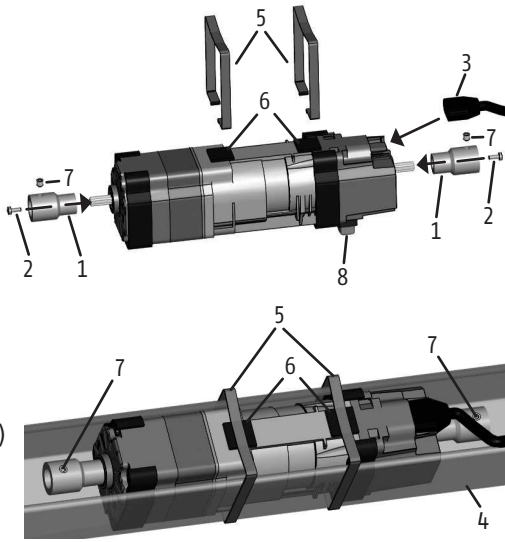

#### Innenliegende Halteklammer (bis 10 Nm)

- Schrauben Sie die 2 Wellenadapter (1) mittels 2 Schrauben M3X8 (2) an die Welle des Antriebes.  
☞ Anzugsmoment = 1,2 Nm
- Stecken Sie die Anschlussleitung (3) in den Antrieb ein.
- Der Pilz (8) sollte gegenüber vom Stecker sitzen.
- Setzen Sie den Antrieb in die Kopfschiene (4) ein.  
☞ Achten Sie auf die Ausstanzung für den Pilz.
- Fixieren Sie den Antrieb mit den Halteklammern (5) in der Kopfschiene (4).
- Mit einem Gewindestift (6) kann die Welle im Wellenadapter fixiert werden.

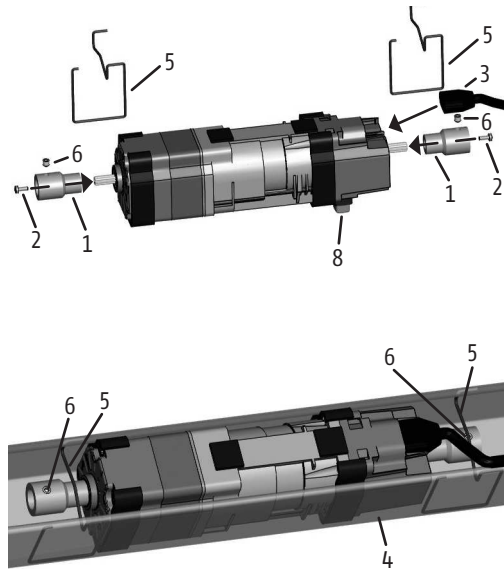

### 2.1.3 Kopfschiene 78 x 67 mm unten offen

- Schrauben Sie die 2 Wellenadapter (1) mittels 2 Schrauben M3X8 (2) an die Welle des Antriebes.  
☞ Anzugsmoment = 1,2 Nm
- Stecken Sie die Anschlussleitung (3) in den Antrieb ein.
- Montieren Sie die zwei Kopfschienenadapter (4) an den Antrieb
- Der Pilz (8) sollte gegenüber vom Stecker sitzen.
- Setzen Sie den Antrieb in die Kopfschiene (5) ein.
- Fixieren Sie den Antrieb mit der Halteklammer (6) in der Kopfschiene (5).
- Mit einem Gewindestift (7) kann die Welle im Wellenadapter fixiert werden.

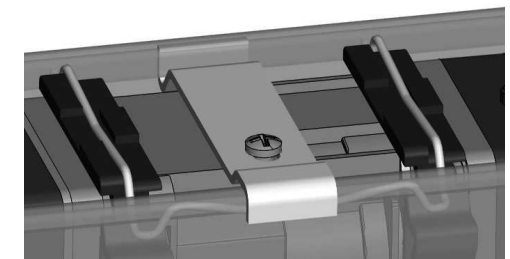
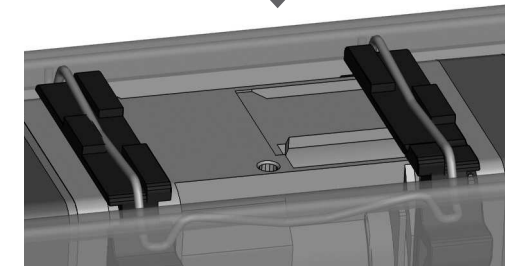
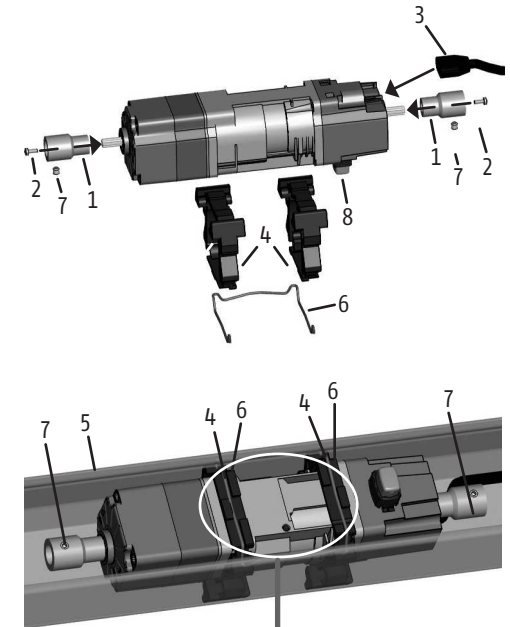

#### Für Motoren mit mehr als 10 Nm

- Zusätzlicher Bügel muss mit neuer Schraube befestigt werden -> Anzugsmoment ≤ 4 Nm.



### 2.1.4 Kopfschiene 67 x 66 mm unten offen

- Schrauben Sie die 2 Wellenadapter (1) mittels 2 Schrauben M3X8 (2) an die Welle des Antriebes.  
☞ Anzugsmoment = 1,2 Nm
- Stecken Sie die Anschlussleitung (3) in den Antrieb ein.
- Der Pilz (8) sollte gegenüber vom Stecker sitzen.
- Montieren Sie die zwei Kopfschienenadapter (4) an den Antrieb.
- Setzen Sie den Antrieb in die Kopfschiene (5) ein.
- Fixieren Sie den Antrieb mit den Halteklammern (6) in der Kopfschiene (5).
- Mit einem Gewindestift (7) kann die Welle im Wellenadapter fixiert werden.

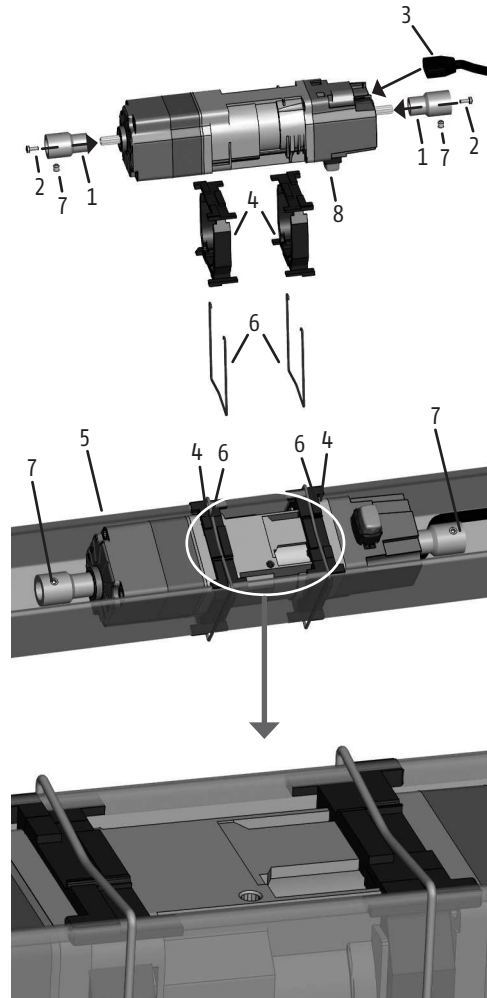

### 2.2 Elektrischer Anschluss

**Gefahr!**  
 ⚡ **Offenliegende Spannungsleitungen → Berührungsfahr, Stromschlag**  
 ⚡ **Schalten Sie alle zu montierenden Anschlussleitungen spannungslos!**  
 ⚡ **Treffen Sie Sicherheitsvorkehrungen gegen unbeabsichtigtes Einschalten!**

- ⚠ **Dieses Somfy-Produkt muss von einer Elektrofachkraft (gem. VDE 1000-10) installiert werden, für die diese Anleitung bestimmt ist. Die Elektrofachkraft muss außerdem alle im Installationsland geltenden Normen und Gesetze befolgen.**
- ⚠ **Nach dem Einbau ist die Trennung des Geräts vom Netz zu ermöglichen. Diese Trennung kann z.B. dadurch erreicht werden, dass der Stecker des vom Motor kommenden Kabels zugänglich ist.**

L =	Phase	1 =	N Neutralleiter / Blau
N =	Neutralleiter	2 =	Auf / Schwarz
⊕ =	Schutzleiter	3 =	Ab / Braun
		⊕ =	Schutzleiter / Gelb-Grün

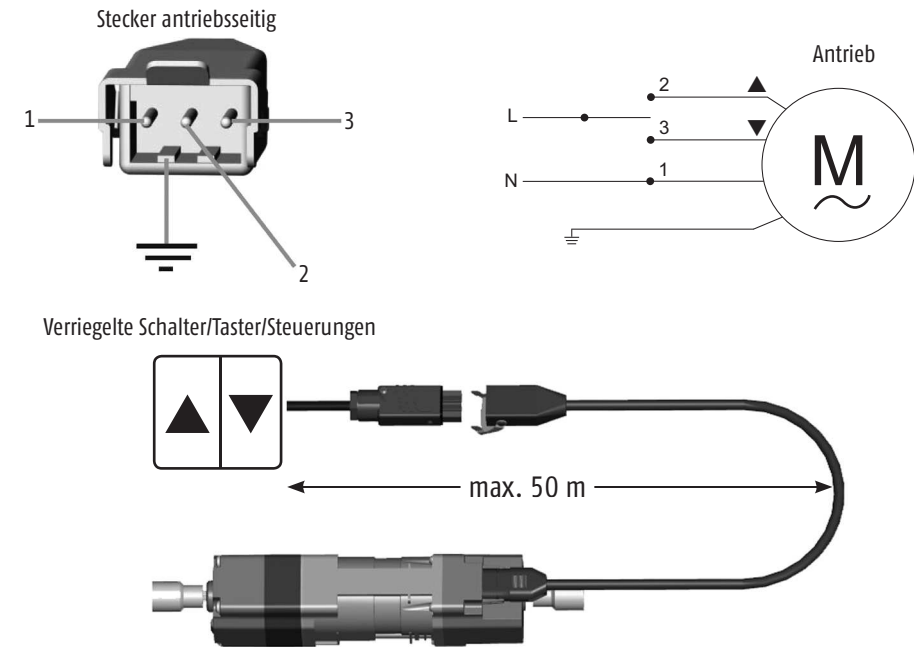

- ⚠ **Der Antrieb darf parallel angeschlossen werden (max. 3 Antriebe, Gesamtkabellänge max. 50 m). Achten Sie auf den richtigen Anschluss von Phasen- (Auf und Ab), Neutral- und PE-Leitung.**
- ⚠ **Der Antrieb darf nicht an einem Regeltrenntrafo betrieben werden.**

## 3 Einstellung der Endlagen

Werkseinstellung: Der Antrieb wird in der unteren Endlage und mit 120 Umdrehungen bis zur oberen Endlage ausgeliefert.

DE

### 3.1 Obere Endlage

- Schließen Sie das Setting Cable an.
- Beide Tasten (Auf & Ab) gleichzeitig 5 Sekunden drücken (falls Doppeltaster vorhanden) oder drücken Sie die WT Taste am Setting Cable für 5 Sekunden.
- Motor dreht sich kurz in Auf-Richtung.
- Auf-Taste drücken.
- Motor dreht sich, stoppt kurz und dreht sich anschließend in Auf-Richtung.
- Taste gedrückt halten bis die gewünschte Auf-Position erreicht ist.  
Verlassen des Programmiermodus mit Speichern der Endlage:  
Ab-Taste drücken, die obere Endlage ist gespeichert.  
Verlassen des Programmiermodus ohne Speichern der Endlage:  
WT-Taste kurz drücken.
- Wenn der Pilz im Einstellmodus betätigt wird, wird die Position direkt unterhalb des Pilzes als obere Endlage gespeichert.

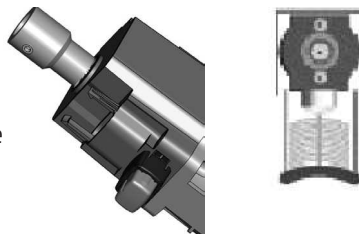

Ref. 9015577 (DE+A)  
Ref. 9015833 (CH)

### 3.2 Untere Endlage

- Schließen Sie das Setting Cable an.
- Beide Tasten (Auf & Ab) gleichzeitig 5 Sekunden drücken (falls Doppeltaster vorhanden) oder drücken Sie die WT Taste am Setting Cable für 5 Sekunden.
- Motor dreht sich kurz in Auf-Richtung.
- Ab-Taste drücken.
- Motor dreht sich, stoppt kurz und dreht sich anschließend in Ab-Richtung.
- Ab-Taste gedrückt halten bis gewünschte Ab-Position erreicht ist.  
Verlassen des Programmiermodus mit Speichern der Endlage:  
Auf-Taste drücken, die untere Endlage ist gespeichert.  
Verlassen des Programmiermodus ohne Speichern der Endlage:  
WT-Taste kurz drücken.



### 3.3 Endlageneinstellung ohne Setting Cable

- Die Jalousie muss zwischen oberer und unterer Endlage positioniert sein nachdem der letzte Fahrbefehl „Ab“ war.
- 5 Sekunden warten, danach Pilz gleichzeitig mit der Auf- oder Ab-Taste für 5 Sekunden drücken.
- Motor dreht sich kurz in Auf-Richtung.
- Weiter wie in Punkt 3.1 oder 3.2 beschrieben (Auf-/Ab-Taste drücken).

## 4 Werkseinstellung und Fehlerbeseitigung

DE

### 4.1 Werkseinstellung

#### Zurück zur Werkseinstellung

- Schließen Sie das Setting Cable an.
- Beide Tasten (Auf & Ab) gleichzeitig 15 Sekunden drücken (falls Doppeltaster vorhanden) oder drücken Sie die WT Taste am Setting Cable für 15 Sekunden.
- Motor dreht sich zweimal kurz.
- Die aktuelle Position der Jalousie wird als untere Endlage gespeichert.
- Die obere Endlage befindet sich 120 Motor-Umdrehungen über der unteren Endlage.

### 4.2 Fehlerbeseitigung

#### Motor dreht sich nicht

Prüfen Sie:

- Die Verdrahtung des Motors.
- Ob der Motor überhitzt ist (warten bis Motor abgekühlt ist).
- Ob die passenden Kabel verwendet wurden.

## 1 General information

Please read this installation guide carefully and in full in order to use the product's functionalities to their full extent. Somfy refuses to accept any responsibility for any faults and damage incurred by failure to adhere to the installation guide (incorrect usage, incorrect installation, handling error etc.).

The J4WT motor (electronic up/down setting) is designed for the electric control of the external venetian blind. The upper and lower end limits are adjusted via setting cable. The upper end limit can also be cut off by the mushroom (supplied).

EN

### 1.1 General safety advice

**⚠ It is important to follow these instructions for the safety of all persons. Any incorrect fitting can lead to serious injury. You must retain the safety instructions.**

- The motor, the torque and the operating time must be adjusted according to the complete installation.
- Only Somfy original accessories should be used (adapters, brackets, connectors, power supply cable etc.).
- Fitting, testing, commissioning and repair of the installation must only be carried out by qualified personnel.
- Correct operation of the installation is only guaranteed if the installation and assembly have been carried out according to best practices, if the power supply is adequate and if maintenance is carried out.
- The moving parts of the motors must be protected if operating at 2.50 m from the ground or at another height.
- The installation must not be used if it shows any signs of damage (for example wear, damaged cables and springs or ill adjusted end limits).
- The installation must be protected from all unauthorised use. Take preventive measures to avoid any spurious operation.
- Children should be supervised to ensure that they do not play with the appliance. Keep the remote control out of reach of children.
- This appliance is not intended for use by persons (including children) with reduced physical, sensory or mental capabilities, or lack of experience and knowledge, unless they have been given supervision or instruction concerning use of the appliance by a person responsible for their safety.
- Disconnect all the connection cables from the power supply before operating on the installation.
- Do not use the installation if operations (cleaning windows for example) are being carried out nearby.
- Observe the assembly and use guidelines, in particular the safety instructions of the manufacturer of the device to be used.

Subject to technical modifications.

### 1.2 Declaration of conformity

A declaration of conformity is available at [www.somfy.com/ce](http://www.somfy.com/ce).



### 1.3 Technical data

Cutaway diagram of the head rail, closed at the bottom

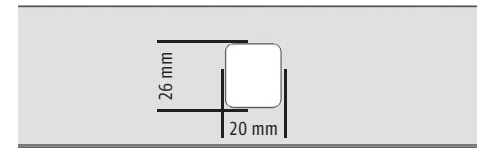

The mushroom (9 015 911) works in up and down direction.

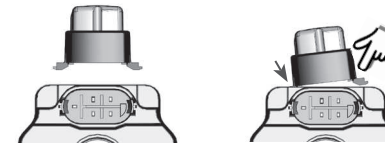

End limit switch capacity: 200 rotations

Direction of rotation: DOWN UP



Mushroom on plug side

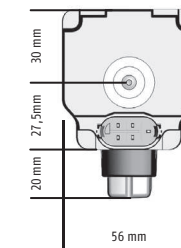

Mushroom opposite plug side

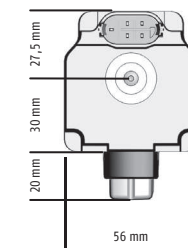

	6 Nm	10 Nm	18 Nm
Length	306 mm	321 mm	341 mm

## 2 Installation

### 2.1 Assembly

#### 2.1.1 57 x 51 mm and 58 x 56 mm head rail, open below

- Fit the 2 adaptors (1) using 2 M3x8 bolts (2) on the motor shaft.  
⚙ Tightening torque = 1.2 Nm
- Connect the connection cable (3) to the motor.
- Mushroom should be positioned plug side Ⓜ
- Insert the motor into the head rail (4).
- Using the clips (5), attach the motor in the rail (4) above the pads (6).
- The shaft can be fitted into the adapter using a headless screw (7).

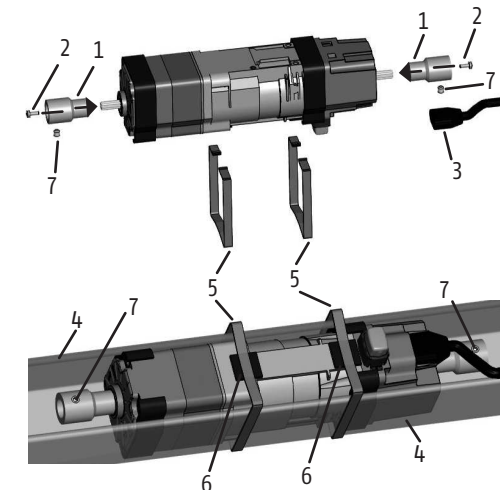

**If the tension of the clips (5) is insufficient, it is possible to stick up to 3 pads (6) one on top of the other.**

EN

## 2.1.2 57 x 51 mm, 58 x 56 mm head rail, open upward

### External clips

- Fit the 2 adaptors (1) using 2 M3x8 bolts (2) on the motor shaft.  
☞ Tightening torque = 1.2 Nm
- Connect the connection cable (3) to the motor.
- Mushroom (8) should be positioned opposite to the plug
- Insert the motor into the head rail (4).  
☞ Take note of the cut made for the mushroom
- Using the clips (5), attach the motor in the rail (4) above the pads (6)!
- The shaft can be fitted into the adapter using a headless screw (7).

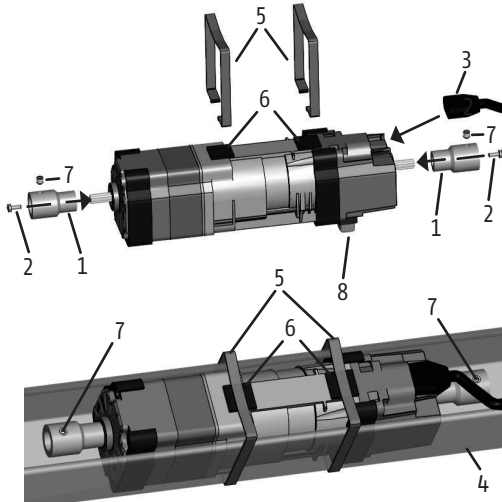

### Interior clips (up to 10 Nm)

- Fit the 2 adaptors (1) using 2 M3x8 bolts (2) on the motor shaft. ☞ Tightening torque = 1.2 Nm
- Connect the connection cable (3) to the motor.
- Mushroom (8) should be positioned opposite to the plug.
- Insert the motor into the head rail (4).  
☞ Take note of the cut made for the mushroom.
- Using the clips (5), attach the motor into the rail (4).
- The shaft can be fitted into the adapter using a headless screw (6).

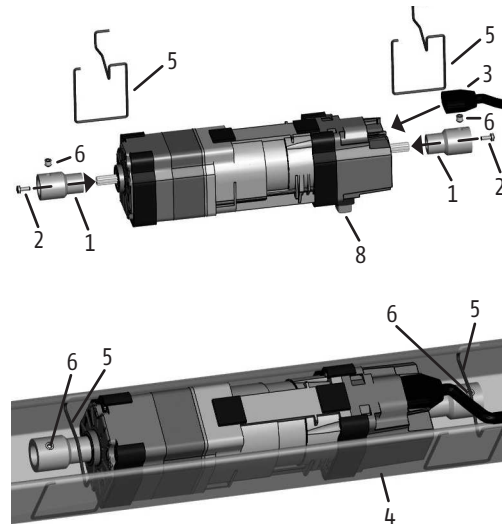

## 2.1.3 78 x 67 mm head rail, open below

- Fit the 2 adaptors (1) using 2 M3x8 bolts (2) on the motor shaft.  
☞ Tightening torque = 1.2 Nm
- Connect the connection cable (3) to the motor.
- Fit the two clips (4) to the motor.
- Mushroom (8) should be positioned opposite to the plug.
- Insert the motor into the head rail (5).
- Using the clip (6), attach the motor into the rail (5).
- The shaft can be fitted into the adapter using a headless screw (7).

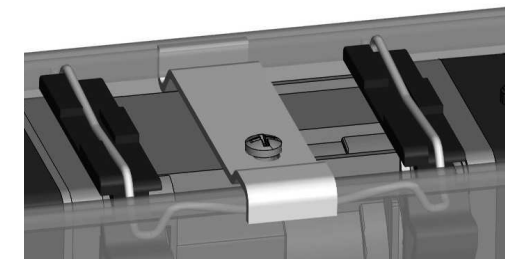
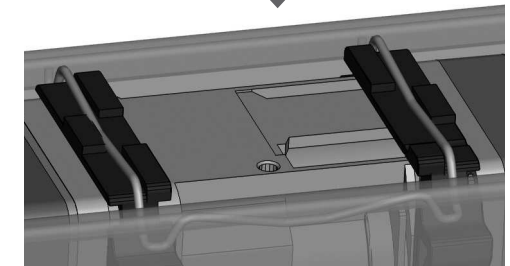
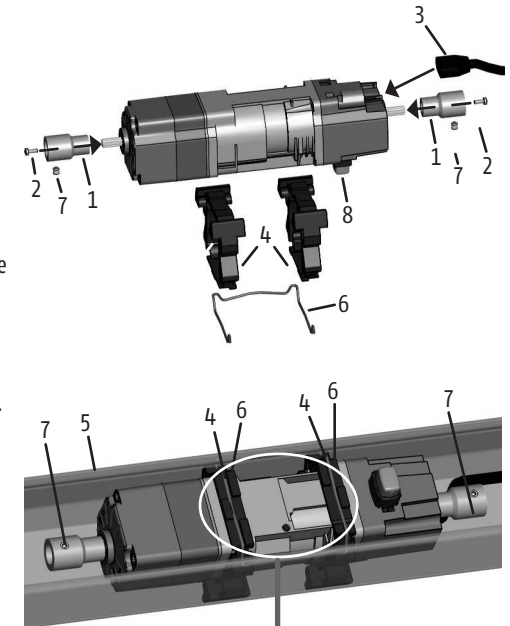

### For motors with more than 10 Nm

- Additional clamp has to be fixed with a new screw  
-> tightening torque ≤ 4 Nm.

### 2.1.4 67 x 66 mm head rail, open below

- Fit the 2 adaptors (1) using 2 M3x8 bolts (2) on the motor shaft.  
Tightening torque = 1.2 Nm
- Connect the connection cable (3) to the motor.
- Mushroom (8) should be positioned opposite to the plug.
- Fit the two clips (4) to the motor.
- Insert the motor into the head rail (5).
- Using the clips (6), attach the motor into the head rail (5).
- The shaft can be fitted into the adapter using a headless screw (7).

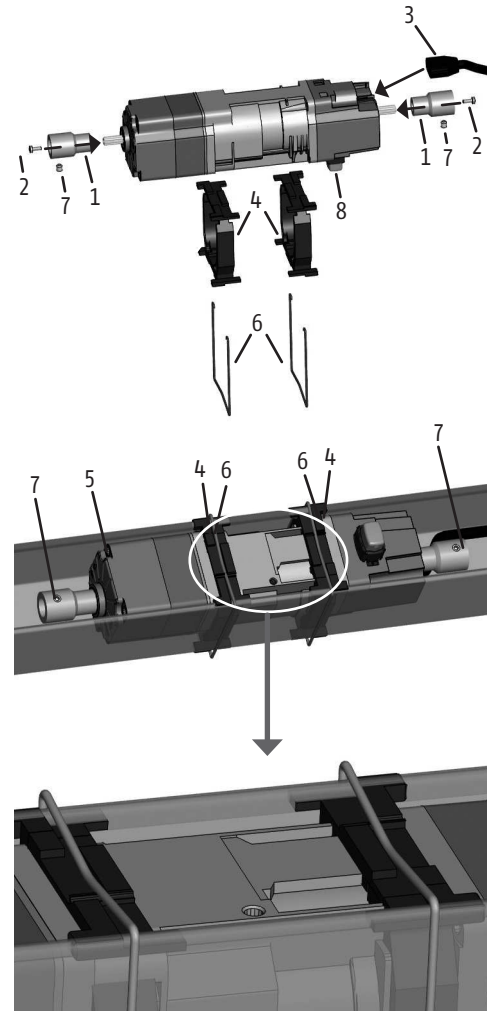

### 2.2 Electrical connection



#### Danger!

Live electrical cables → Danger of electrical shock if contact made  
 ✗ Disconnect all the power supply cables!  
 ✗ Take preventive measures to avoid any spurious operation!



This Somfy product must be fitted by a technically qualified individual, to whom this guide is addressed. The professionally qualified individual must observe all the norms and legal provisions in force in the country of use.



It is necessary to allow disconnection of the appliance from the supply after installation. The disconnection may be achieved by having the plug accessible.

L =	Live	1 =	N neutral / blue
N =	Neutral	2 =	Up / black
⊕ =	Earth	3 =	Down / brown
		⊕ =	Earth / yellow-green

Motor side connector

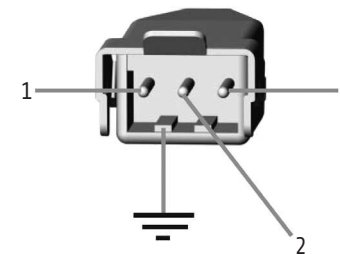

Motor

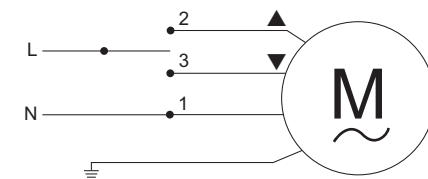

Switches/buttons/controls locked

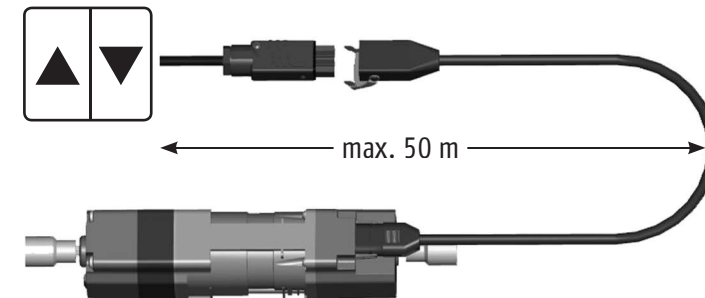

⚠ The motor can be connected in parallel (max. 3 motors, total cable length max. 50 m). Take care to connect the live (up and down), neutral and earth wires correctly.

⚠ The motor mustn't operated at a regulating isolation transformer.

## 3 Adjusting the end limits

Factory setting: The motor is supplied in lower end limit position with 120 rotations to the upper end limit.

### 3.1 Upper end limit

- Connect the Setting Cable.
- Push both buttons (Up & Down) at the same time for 5 seconds (if double push button used) or press on WT button of Setting Cable for 5 seconds.
- Motor turns briefly in Up direction.
- Push the Up button.
- Motor turns, stops briefly, then continues to turn in Up direction.
- Continue to press till reaching the desired Up position.  
Quit programming mode with saving of end limit:  
Press Down button, the upper end limit is stored.  
Quit programming mode without saving of end limit:  
Press shortly WT button.
- If the mushroom is pushed in adjustment mode, the position shortly below the mushroom is stored as upper end limit.



### 3.2 Lower end limit

- Connect the Setting Cable.
- Push both buttons (Up & Down) at the same time for 5 seconds (if double push button used) or press on WT button of Setting Cable for 5 seconds.
- Motor turns briefly in Up direction.
- Push the Down button.
- Motor turns, stops briefly, then continues to turn in Down direction.
- Continue to press till reaching the desired Down position.  
Quit programming mode with saving of end limit:  
Press Up button, the lower end limit is stored.  
Quit programming mode without saving of end limit:  
Press shortly WT button.



### 3.3 Limit setting without Setting Cable

- End product has to be positioned between the upper and the lower end limit.
- Push briefly the Down button.
- Wait 5 seconds, then push the mushroom together with the Up or Down button at the same time for 5 seconds.
- Motor turns briefly in Up direction.
- Continue as described in point 3.1 or 3.2 (push the Up/Down button).

## 4 Factory mode and trouble shooting

### 4.1 Factory mode

#### Back to factory mode

- Connect the setting cable.
- Push both buttons (Up & Down) at the same time for 15 seconds (if double push button used) or press on WT button of setting cable for 15 seconds.
- Motor turns briefly two times.
- The current position of the venetian blind is stored as lower end limit.
- The upper end limit is 120 motor rotations above the lower end limit.

### 4.2 Trouble shooting

#### Motor does not turn

Check:

- The wiring of the motor.
- If the motor is overheated (wait for cool down of the motor).
- If the appropriate cables are used.

## 1 Informazioni generiche

Abbiate cura di leggere integralmente e dettagliatamente la presente Guida all'installazione al fine di poter sfruttare pienamente le funzionalità del prodotto. Somfy declina qualsiasi responsabilità per guasti e danni derivanti dal mancato rispetto della Guida all'installazione (utilizzo non conforme, installazione non corretta, errore di manipolazione, ecc.).

Il motore J4WT (regolazione elettronica del finecorsa alto/basso) è previsto per l'azionamento elettrico dei Frangisole Orientabili. I finecorsa alto e basso vengono regolati attraverso cavo prova motore. Il finecorsa alto può anche essere sostituito dal finecorsa di sicurezza (incluso nella fornitura).

### 1.1 Istruzioni generali di sicurezza



**È importante rispettare le presenti istruzioni per la sicurezza personale. Il montaggio non corretto rischia di provocare lesioni di grave entità. È doveroso conservare le presenti istruzioni di sicurezza.**

- Il motore, la coppia e la durata di funzionamento devono essere definiti in base al prodotto portante.
- Utilizzare esclusivamente gli accessori originali Somfy (adattatori, supporti, connettori, cavo di alimentazione, ...).
- Montaggio, controllo, messa in servizio e manutenzione dell'impianto devono essere eseguiti solo da personale qualificato.
- Il corretto funzionamento dell'impianto è garantito esclusivamente se l'installazione ed il montaggio sono stati eseguiti a regola d'arte, se l'alimentazione elettrica è sufficiente e la manutenzione effettuata.
- I componenti mobili dei motori, che funzionano ad un'altezza inferiore ai 2,50 m dal suolo, devono essere protetti.
- L'impianto non deve essere utilizzato qualora presenti segni di danneggiamento (ad esempio usura, cavi e molle danneggiati o finecorsa sregolati).
- L'impianto deve essere protetto per impedirne l'uso a persone non autorizzate. Prendete le misure di prevenzione per evitare un funzionamento indesiderato.
- I bambini non sono autorizzati a giocare con i comandi fissi. Tenere il telecomando lontano dalla portata dei bambini.
- Questo dispositivo non è destinato all'uso di persone (compresi i bambini) con ridotte capacità fisiche, sensoriali o mentali o con mancanza di esperienza e conoscenza del prodotto, a meno che non abbiano ricevuto istruzioni concernenti l'impiego del dispositivo e assistenza da persona preposta.
- Disinserite tutti i cavi di collegamento dall'alimentazione elettrica prima di intervenire sull'impianto.
- Non utilizzate l'impianto se nelle vicinanze si eseguono delle operazioni (ad esempio lavaggio dei vetri).
- Rispettate le istruzioni di montaggio e di utilizzo, in particolare le istruzioni di sicurezza del produttore del dispositivo da utilizzare.

Con riserva di modifiche tecniche.

### 1.2 Dichiarazione di conformità

Una dichiarazione di conformità è disponibile all'indirizzo Internet [www.somfy.com/ce](http://www.somfy.com/ce).



## 1.3 Caratteristiche tecniche

Schema di taglio del cassonetto chiuso in basso

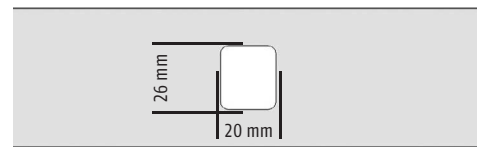

Il finecorsa (9 015 911) di sicurezza funziona in entrambe le direzioni.

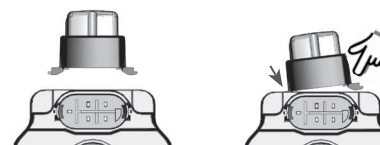

Capacità gabbia finecorsa: 200 giri

Senso di rotazione: DISCESA SALITA



Finecorsa sicurezza lato alimentazione

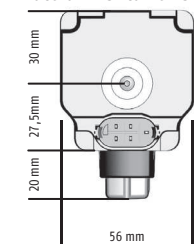

Finecorsa sicurezza opposto al lato alimentazione

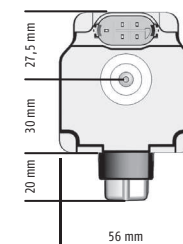

	6 Nm	10 Nm	18 Nm
Lunghezza	306 mm	321 mm	341 mm

## 2 Installazione

### 2.1 Montaggio

#### 2.1.1 Cassonetto 57 x 51 mm e 58 x 56 mm aperto in basso

- Fissate le 2 flange (1) con 2 viti M3x8 (2) sull'asse del motore.  $\text{Coppia di serraggio} = 1,2 \text{ Nm}$
- Inserite il cavo di alimentazione (3) del motore.
- Il finecorsa di sicurezza (8) deve essere fissato sul lato del cavo di alimentazione.
- Inserite il motore nel cassonetto (4).
- Fissate il motore nel cassonetto (4) appoggiando le clip (5) sulle fettucce acustiche (6).
- L'asse può essere fissato alla flangia con una vite senza testa (7).

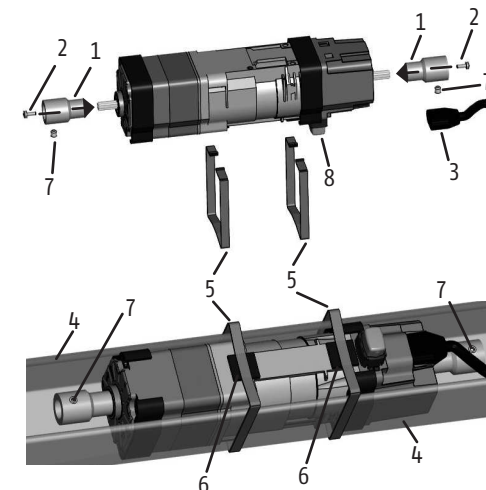

**Se la tensione delle clip (5) è insufficiente, è possibile incollare fino a 3 fettucce acustiche (6) una sull'altra.**

## 2.1.2 Cassonetto 57 x 51 mm, 58 x 56 mm chiuso in basso

### Clip esterne

- Fissate le 2 flange (1) con 2 viti M 3 x 8 (2) sull'asse del motore. ⚙ Coppia di serraggio = 1,2 Nm
- Inserite il cavo di alimentazione (3) del motore.
- Il fincorsa di sicurezza (8) deve essere fissato sul lato opposto al cavo di alimentazione.
- Inserite il motore nel cassonetto (4).  
⚙ Prestate attenzione al taglio praticato per il fincorsa di sicurezza.
- Fissate il motore nel cassonetto (4) appoggiando le clip (5) sulle fettucce acustiche (6).
- L'asse può essere fissato alla flangia con una vite senza testa (7).

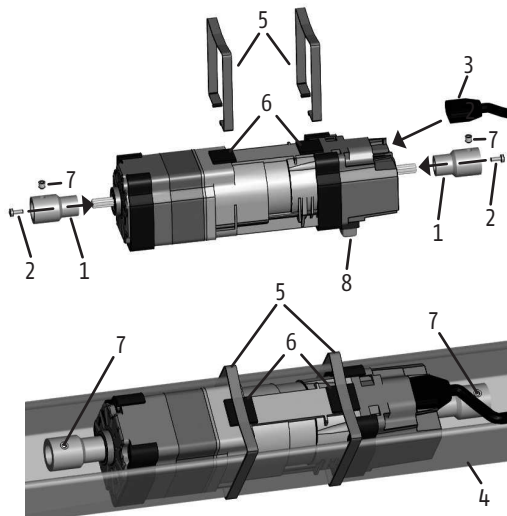

### Clip interne (fino a 10 Nm)

- Fissate le 2 flange (1) con 2 viti M 3 x 8 (2) sull'asse del motore. ⚙ Coppia di serraggio = 1,2 Nm
- Inserite il cavo di alimentazione (3) del motore.
- Il fincorsa di sicurezza (8) deve essere fissato sul lato opposto al cavo di alimentazione.
- Inserite il motore nel cassonetto (4).  
⚙ Prestate attenzione al taglio praticato per il fincorsa di sicurezza.
- Fissate il motore nel cassonetto (4) utilizzando le clip (5).
- L'asse può essere fissato alla flangia con una vite senza testa (6).

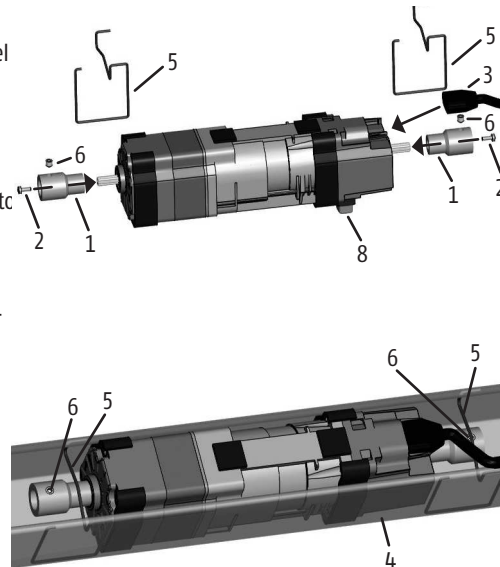

## 2.1.3 Cassonetto 78 x 67 mm aperto in basso

- Fissate le 2 flange (1) con 2 viti M 3 x 8 (2) sull'asse del motore. ⚙ Coppia di serraggio = 1,2 Nm
- Inserite il cavo di alimentazione (3) del motore.
- Montate i due adattatori cassonetto (4) sul motore.
- Il fincorsa di sicurezza (8) deve essere fissato sul lato opposto al cavo di alimentazione.
- Inserite il motore nel cassonetto (5).
- Con la clip (6), fissate il motore nella guida (5).
- L'asse può essere fissato alla flangia con una vite senza testa (7).

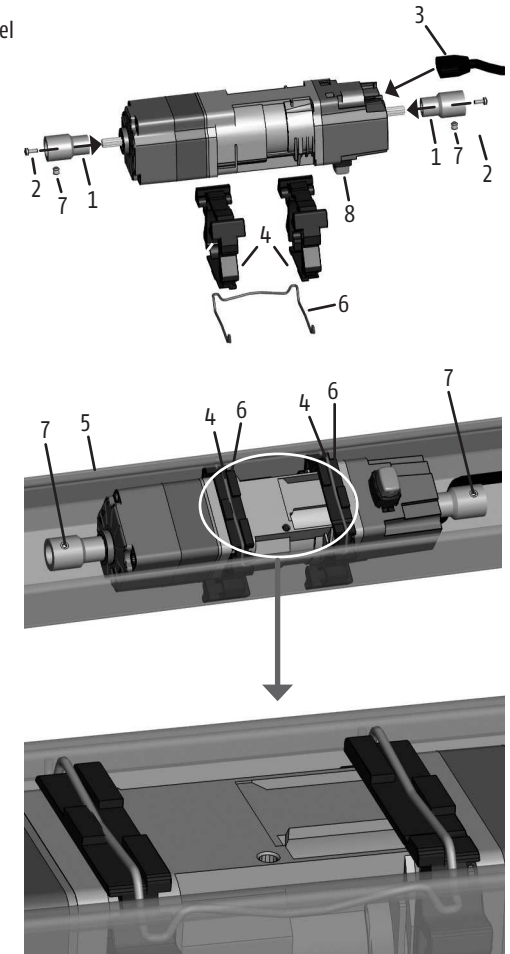

### Per motori con coppia superiore ai 10 Nm

- Una clip addizionale deve essere fissata con vite opportuna -> coppia di serraggio ≤ 4 Nm.

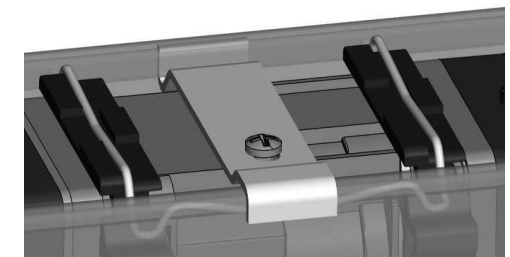



## 2.1.4 Cassonetto 67 x 66 mm aperto in basso

- Fissate le 2 flange (1) con 2 viti M 3 x 8 (2) sull'asse del motore.  $\Rightarrow$  Coppia di serraggio = 1,2 Nm
- Inserite il cavo di alimentazione (3) del motore.
- Il fincorsa di sicurezza (8) deve essere fissato sul lato opposto al cavo di alimentazione.
- Montate i 2 adattatori cassonetto (4) sul motore.
- Inserite il motore nel cassonetto (5).
- Con le clip (6), fissate il motore nel cassonetto (5).
- L'asse può essere fissato alla flangia con una vite senza testa (7).

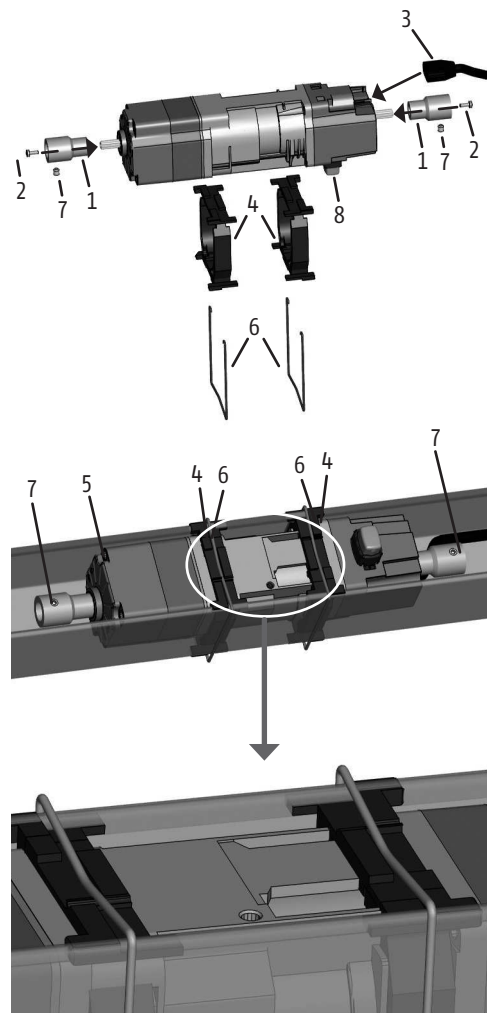

## 2.2 Collegamento elettrico



### Pericolo!

**Cavi elettrici sotto tensione  $\rightarrow$  Pericolo al contatto, choc elettrico**  
 $\neq$  Scollegate tutti i cavi dall'alimentazione elettrica!  
 $\neq$  Prendete le misure di prevenzione per evitare un funzionamento indesiderato!



**Questo prodotto Somfy deve essere installato da personale tecnicamente qualificato, a cui è rivolta la presente Guida. Il personale professionalmente qualificato deve quindi rispettare tutte le normative e disposizioni di legge in vigore nel Paese d'installazione.**



**Dopo l'installazione deve essere possibile disconnettere con semplicità l'applicazione dall'alimentazione.**

L =	Fase	1 =	Neutro / blu
N =	Neutro	2 =	Salita / nero
$\oplus$ =	Terra	3 =	Discesa / marrone
		$\oplus$ =	Terra / giallo-verde

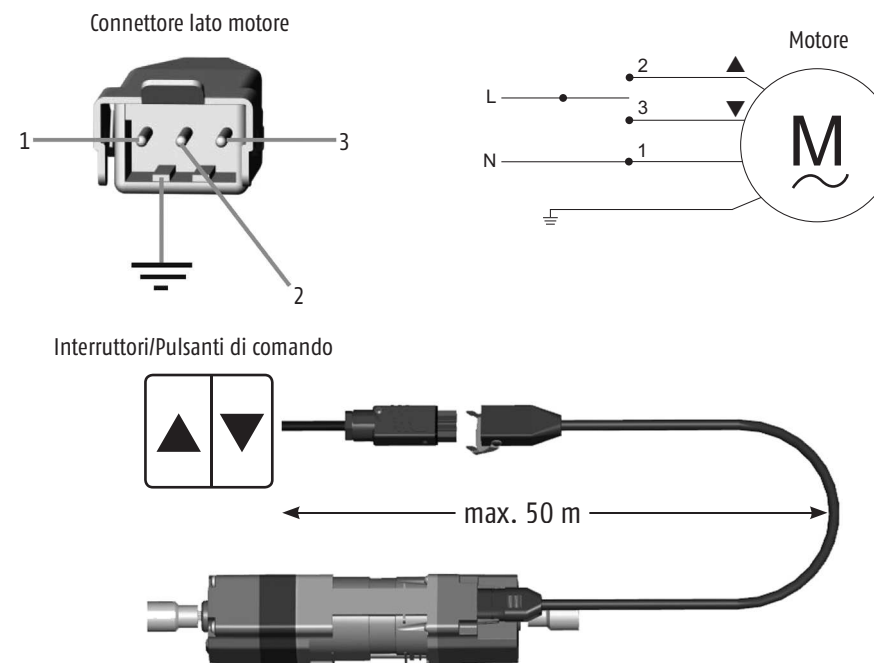

$\Delta$  Il motore può essere collegato in parallelo (massimo 3 motori, lunghezza totale del cavo max. 50 m). Assicuratevi di connettere le fasi (salita e discesa), il neutro e la terra in modo corretto.

## 3 Regolazione dei finecorsa

Modalità predefinita: il motore viene fornito nella posizione di finecorsa basso a 120 giri dal finecorsa alto.

### 3.1 Finecorsa alto

- Collegare il cavo prova motore.
- Premere il pulsante WT sul cavo prova per 5 sec.
- Il motore ruota brevemente in direzione di salita.
- Premere il comando di salita.
- Il motore ruota, si arresta brevemente, quindi continua a ruotare in direzione di salita.
- Continuare a premere il comando di salita fino a raggiungere la posizione di finecorsa alto desiderata.

Interrompere la programmazione con la memorizzazione del finecorsa: Premere il comando di discesa. Il finecorsa alto è memorizzato.

Interrompere la programmazione senza memorizzare il finecorsa: premere brevemente il pulsante WT.

- Se il finecorsa di sicurezza è premuto in modalità di regolazione, la posizione immediatamente inferiore al finecorsa di sicurezza è memorizzata come finecorsa alto.



### 3.2 Finecorsa basso

- Collegare il cavo prova motore.
- Premere il pulsante WT sul cavo prova per 5 sec.
- Il motore ruota brevemente in direzione di salita.
- Premere il comando di discesa.
- Il motore ruota, si arresta brevemente, quindi continua a ruotare in direzione di discesa.
- Continuare a premere il comando di discesa fino a raggiungere la posizione di finecorsa basso desiderata.

Interrompere la programmazione con la memorizzazione del finecorsa: Premere il comando di discesa, il finecorsa basso è memorizzato.

Interrompere la programmazione senza memorizzare il finecorsa: premere brevemente il pulsant WT.

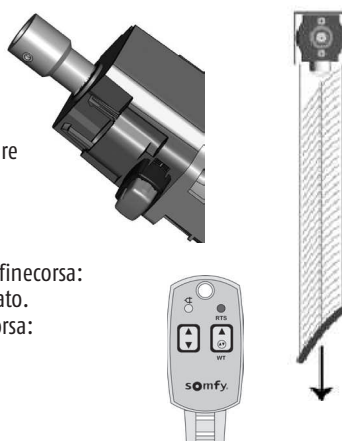

### 3.3 Regolazione del fine corsa senza il Setting Cable

- Il prodotto portante deve essere posizionato tra il finecorsa alto e quello basso.
- Attendere 5 sec, quindi premere contemporaneamente il finecorsa di sicurezza ed i pulsanti di salita e discesa, per 5 sec.
- Il motore ruota brevemente in direzione di salita.
- Continuare come descritto al paragrafo 3.1 o 3.2 (Premere il comando di salita/discesa).

## 4 Cancellazione dei finecorsa e avvertenze

### 4.1 Cancellazione dei finecorsa

#### Ritorno alla modalità fabbrica

- Collegare il cavo prova motore.
- Premere il pulsante WT sul cavo prova per 15 sec.
- Il motore ruota brevemente per 2 volte.
- La posizione corrente della veneziana è memorizzata come finecorsa basso.
- Il finecorsa alto è registrato a 120 giri dal finecorsa basso.

### 4.2 Avvertenze

#### Il motore non ruota

Controllare:

- Il cablaggio del motore.
- Se il motore è in termica (attendere che si raffreddi).
- Se il cavo di alimentazione utilizzato è corretto.

## 1 Všeobecné informace

Tento Návod k montáži a použití si pečlivě přečtěte dříve, než začnete s montáží, zapojením a uváděním pohonu J4 WT do provozu. Přísně dodržujte všechny pokyny a zejména bezpečnostní upozornění v něm uvedené. Somfy nese zodpovědnost za žádné závady a škody, které vzniknou nedodržením pokynů a postupů, uvedených v tomto Návodu k montáži a použití.

Pohon J4 WT (WT = horní i dolní koncová poloha se nastavuje elektronicky) je určen pro motorové ovládání venkovních žaluzií. Horní i dolní koncová poloha se nastavuje pomocí univerzálního montážního kabelu Somfy (objednává se samostatně). Horní koncovou polohu je možné určit také vypnutím pomocí nárazového spínače, tzv. "hříbku", který je součástí dodávky.

### 1.1 Všeobecné bezpečnostní pokyny

**⚠ Pro zajištění bezpečnosti osob je bezpodmínečně nutné dodržovat tyto pokyny. Špatně provedená montáž může způsobit vážná poranění. Návod k montáži a použití uschovejte.**

- Pohon, jeho krouticí moment a doba chodu musí být zvoleny tak, aby odpovídaly koncovému výrobku.
- Je povoleno používat pouze originální příslušenství Somfy (adaptéry, uložení, konektory, přívodní kabel apod.).
- Instalaci, připojení k elektroinstalaci, zkoušení a uvedení do provozu smí provádět pouze osoba s odbornou elektrotechnickou kvalifikací odpovídající platným předpisům.
- Správná a bezchybná funkce zařízení je zaručena pouze tehdy, pokud instalace a montáž byla provedena pečlivě a řádně v souladu s Návodem k montáži a použití, pokud je zajištěn dostatečně dimenzovaný přívod napájecího napětí a pokud je pravidelně prováděna údržba.
- Pohyblivé součásti pohonů, které se nacházejí ve výšce menší než 2,5 m nad podlahou nebo jinou úrovní, z níž je zařízení dostupné, musí být opatřeny odpovídajícími kryty.
- Zařízení nesmí být používáno, vykazuje-li jakékoli známky poškození (nadměrné opotřebení, poškozený přívodní kabel nebo upevňovací spony, špatně nastavené koncové polohy apod.).
- Zařízení musí být chráněno proti neoprávněnému použití. Musí být provedena opatření, zamezující nechtěnému zapnutí.
- Děti musí být pod dozorem a nesmí jim být dovoleno hrát si se zařízením nebo pevně instalovanými ovládacími prvky. Dálkové ovládače je nutné udržovat mimo dosah dětí.
- Toto zařízení není určeno pro obsluhu osobami (včetně dětí) se sníženými fyzickými, psychickými nebo smyslovými schopnostmi, nedostatečnými znalostmi a/nebo zkušenostmi, pokud tyto osoby nejsou pod dozorem další osoby, která ručí za jejich bezpečnost a poskytuje jim informace a pokyny, potřebné k bezpečné obsluze zařízení.
- Před jakoukoliv činností na zařízení odpojte napájecí napětí a zajistěte, aby nemohlo dojít k jeho nechtěnému nebo neoprávněnému zapnutí.
- Zařízení nepoužívejte, pokud jsou v jeho blízkosti prováděny jiné činnosti (např. mytí oken).
- Dodržujte návod k montáži a obsluze, zejména pak bezpečnostní pokyny výrobce provozovaného zařízení.

Technické změny vyhrazeny.

### 1.2 Prohlášení o shodě

Prohlášení o shodě výrobce je možné získat na internetové adrese [www.somfy.com/ce](http://www.somfy.com/ce).



## 1.3 Technické údaje

Výkres otvoru v profilu otevřeném nahoru

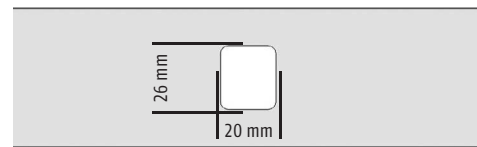

Nárazový spínač (9 015 911) je funkční při pohybu nahoru i dolů.

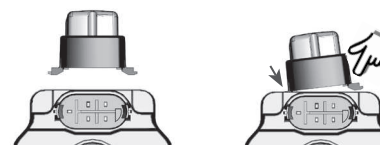

Kapacita koncových spínačů: 200 otáček

Směr otáčení: DOLŮ NAHORU



Nárazový spínač na straně konektoru

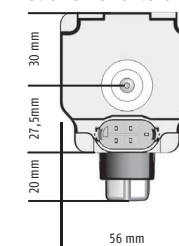

Nárazový spínač proti konektoru

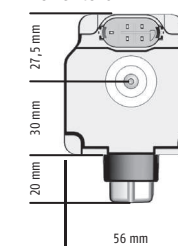

	6 Nm	10 Nm	18 Nm
Délka	306 mm	321 mm	341 mm

## 2 Instalace

### 2.1 Montáž

#### 2.1.1 Profil 57 x 51 mm a 58 x 56 mm otevřený dolů

- Nasuňte na obě hřídele pohonu adaptéry (1) a přišroubujte je pomocí šroubů M 3 x 8 (2).  
☞ Utahovací moment = 1,2 Nm.
- Zastrčte přívodní kabel (3) do konektoru pohonu.
- Nárazový spínač (8) (hříbek) musí být osazen na straně konektoru přívodního kabelu.
- Vložte pohon do profilu (4).
- Upevněte pohon v profilu (4) pomocí upínacích spon (5). Mezi pohon a sponu vložte odhlučňovací vložku (6).
- Pomocí červíků (7) upevněte hnací hřídel žaluzie v adaptérech (1).

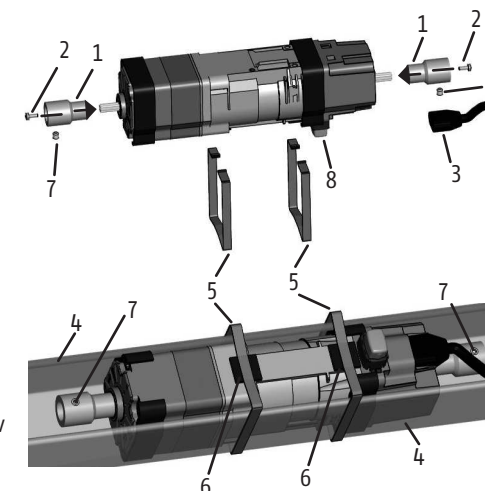

Pokud není přítlačná síla spon (5) dostatečná, lze ji zvýšit nalepením až tří kusů odhlučňovacích vložek (6) na sebe.

## 2.1.2 Profil 57 x 51 mm a 58 x 56 mm otevřený nahoru

### Vnější spony

- Nasuňte na obě hřídele pohonu adaptéry (1) a přišroubujte je pomocí šroubů M3x8 (2).  
☞ Uťahovací moment = 1,2 Nm
- Zastrčte přívodní kabel (3) do konektoru pohonu.
- Nárazový spínač (8) (hříbek) musí být osazen na opačné straně, než je konektor přívodního kabelu.
- Vložte pohon do profilu (4) ☞ Umístěte správně nárazový spínač do otvoru, vyseknutého v profilu.
- Upevněte pohon v profilu (4) pomocí upínacích spon (5). Mezi pohon a sponu vložte odhlučňovací vložku (6).
- Pomocí červíků (7) upevněte hnací hřídel žaluzie v adaptérech (1).

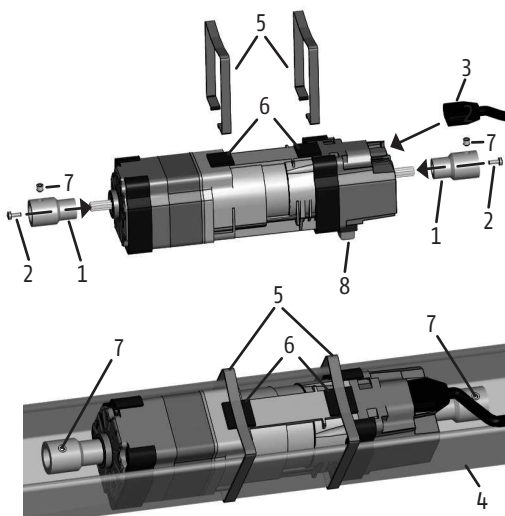

### Vnitřní spony (POZOR - možné použít pouze pro pohony do 10 Nm!)

- Nasuňte na obě hřídele pohonu adaptéry (1) a přišroubujte je pomocí šroubů M3x8 (2).  
☞ Uťahovací moment 1,2 Nm
- Zastrčte přívodní kabel (3) do konektoru pohonu.
- Nárazový spínač (8) (hříbek) musí být osazen na opačné straně, než je konektor přívodního kabelu.
- Vložte pohon do profilu (4) ☞ Umístěte správně nárazový spínač do otvoru, vyseknutého v profilu.
- Upevněte pohon v profilu (4) pomocí upínacích spon (5).
- Pomocí červíků (6) upevněte hnací hřídel žaluzie v adaptérech (1).

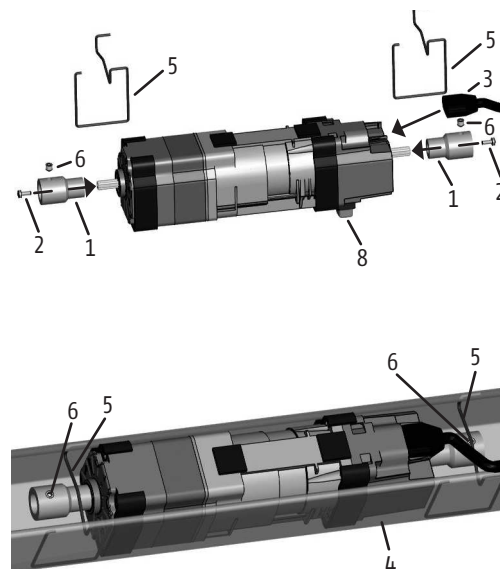

## 2.1.3 Profil 78 x 67 mm otevřený dolů

- Nasuňte na obě hřídele pohonu adaptéry (1) a přišroubujte je pomocí šroubů M3x8 (2).  
☞ Uťahovací moment 1,2 Nm
- Zastrčte přívodní kabel (3) do konektoru pohonu.
- Upevněte na pohon dva adaptéry profilu (4).
- Nárazový spínač (8) (hříbek) musí být osazen na opačné straně, než je konektor přívodního kabelu.
- Vložte pohon do profilu (5).
- Upevněte pohon v profilu (5) pomocí upínacích spon (6).
- Pomocí červíků (7) upevněte hnací hřídel žaluzie v adaptérech (1).

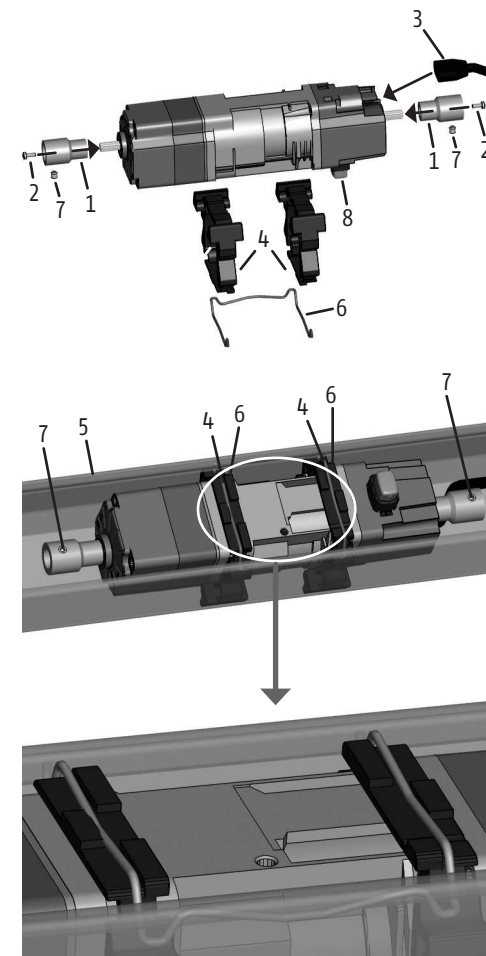

### Pro pohony s krouticím momentem větším než 10 Nm

- Musí být použit dodatečný držák, který se přišroubuje dalším šroubem.  
☞ Uťahovací moment šroubu max. 4 Nm.

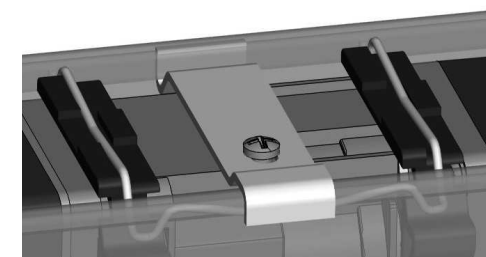

## 2.1.4 Profil 67 x 66 mm otevřený dolů

- Nasuňte na obě hřídele pohonu adaptéry (1) a přišroubujte je pomocí šroubů M 3 x 8 (2).  
☞ Uťahovací moment 1.2 Nm
- Zastrčte přívodní kabel (3) do konektoru pohonu.
- Nárazový spínač (8) (hříbek) musí být osazen na opačné straně, než je konektor přívodního kabelu.
- Upevněte na pohon dva adaptéry profilu (4).
- Vložte pohon do profilu (5).
- Upevněte pohon v profilu (5) pomocí upínacích spon (6).
- Pomocí červíků (7) upevněte hnací hřídel žaluzie v adaptérech (1).

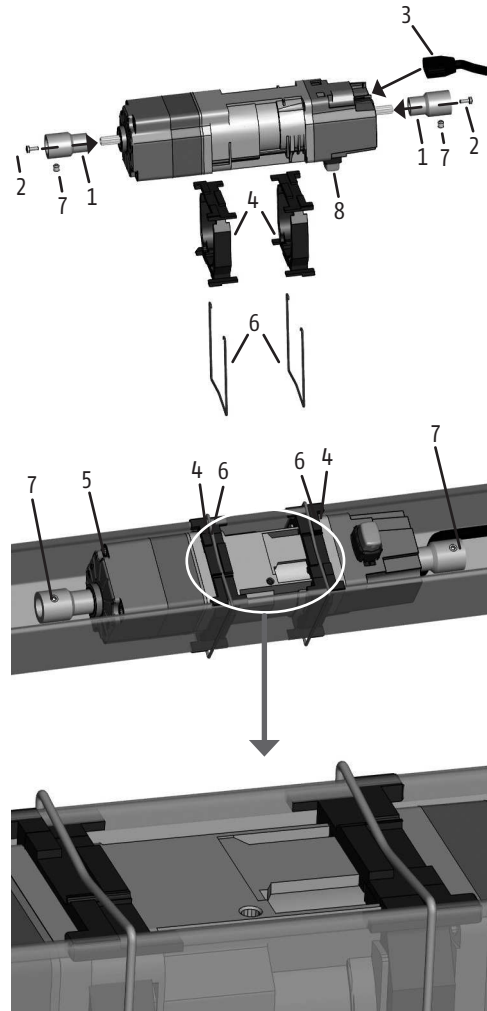

## 2.2 Elektrické zapojení



### Pozor - Nebezpečí !

**Volně přístupné vodiče → nebezpečí dotyku a zásahu elektrickým proudem**  
 ✗ Odpojte síťové napětí ze všech vodičů!  
 ✗ Zajistěte, aby nemohlo dojít k jeho nechtěnému či nežádoucímu zapnutí!



**Tento výrobek Somfy smí být zapojen pouze osobou s elektrotechnickou kvalifikací, odpovídající příslušným předpisům (Vyhláška č. 50). Pro ni je určen tento návod. Tato osoba je také zodpovědná za dodržení všech platných předpisů a norem.**



**Po vestavbě je nutné zajistit možnost odpojení zařízení od síťového napájení. To lze provést např. tak, že zůstane přístupný konektor kabelu, vedoucího od pohonu.**

L =	fázový vodič	1 =	N = nulový vodič
N =	nulový vodič	2 =	Nahoru / černý
⊕ =	PE - ochranný vodič	3 =	Dolů / hnědý
		⊕ =	PE - ochranný vodič / žlutozelený

Zástrčka - zakončení kabelu od motoru

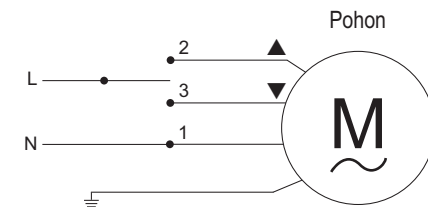
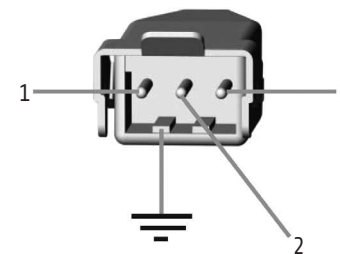

### Použitelné ovládače:

- žaluziový ovládač s aretací / bez aretace, s **blokováním současným stiskem obou směrů**
- elektronická řídicí jednotka, reléový výstup (nelze použít řídicí jednotky s výstupem spínaným polovodičovými spínači)

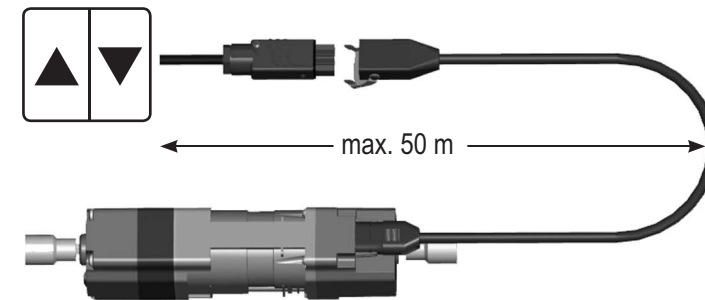

⚠ Pohony J4 WT lze zapojovat paralelně (max. 3 pohony, celková délka kabelu max. 50 m). Dbejte přitom na správné zapojení vodičů (Nahoru, Dolů, N, PE).

⚠ Pohon J4 WT se nesmí zapojovat na regulační oddělovací transformátor.

## 3 Nastavení koncových poloh

Výrobní nastavení: pohon je dodáván nastavený v dolní koncové poloze, 120 otáček hřídele od horní koncové polohy.

### 3.1 Horní koncová poloha

- Zapojte pohon na univerzální nastavovací kabel.
- Stiskněte a držte asi 5 s stisknuté tlačítko "WT", (případně současně obě tlačítka Nahoru a Dolů na zkušebním kabelu s dvěma tlačítky bez blokování).
- Pohon se krátce pohne ve směru Nahoru, tlačítko (tlačítka) uvolněte.
- Stiskněte tlačítko Nahoru.
- Pohon se začne otáčet ve směru Nahoru, krátce se zastaví a pak se bude otáčet ve směru Nahoru.
- Tlačítko držte stisknuté, dokud není dosažena požadovaná horní koncová poloha.

Opuštění programovacího režimu s uložením koncové polohy:

Stiskněte tlačítko Dolů, horní koncová poloha je uložena.

Opuštění programovacího režimu bez uložení koncové polohy:

Stiskněte krátce tlačítko WT.

- Pokud v režimu nastavování dojde k aktivaci nárazového spínače (hříbků), je do paměti pohonu jako horní koncová poloha uložena poloha těsně pod nárazovým spínačem (hříbkem).



### 3.2 Dolní koncová poloha

- Zapojte pohon na univerzální nastavovací kabel.
- Stiskněte a držte asi 5 s stisknuté tlačítko „WT“, (případně současně obě tlačítka Nahoru a Dolů na zkušebním kabelu s dvěma tlačítky bez blokování).
- Pohon se krátce pohne ve směru Nahoru, tlačítko (tlačítka) uvolněte.
- Stiskněte tlačítko Dolů.
- Pohon se začne otáčet ve směru Dolů, krátce se zastaví a pak se bude otáčet ve směru Dolů.
- Tlačítko držte stisknuté, dokud není dosažena požadovaná dolní koncová poloha.

Opuštění programovacího režimu s uložením koncové polohy:

Stiskněte tlačítko Nahoru, dolní koncová poloha je uložena.

Opuštění programovacího režimu bez uložení koncové polohy:

Stiskněte krátce tlačítko WT.

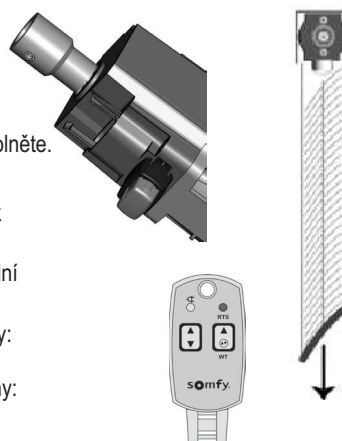

### 3.3 Nastavení koncových poloh bez nastavovacího kabelu

- Žaluzie se musí nacházet mezi horní a dolní koncovou polohou.
- Poslední povel k chodu před nastavováním koncových poloh musí být Dolů.
- Po posledním povelu k chodu (Dolů) počkejte 5 s.
- Stiskněte a asi 5 s držte stisknuté současně nárazový spínač (hříbek) a tlačítko pro povel Nahoru nebo Dolů.
- Pohon se krátce pohne ve směru Nahoru.
- Dále postupujte podle odstavce 3.1, resp. 3.2 počínaje bodem, označeným .

## 4 Návrat do výrobního stavu; možné závady a jejich odstranění

### 4.1 Návrat do výrobního stavu

- Připojte pohon na univerzální zkušební kabel.
- Stiskněte a držte asi 15 s stisknuté tlačítko "WT", (případně současně obě tlačítka Nahoru a Dolů na zkušebním kabelu s dvěma tlačítky bez blokování).
- Pohon se dvakrát po sobě krátce pohne.
- Aktuální poloha žaluzie je uložena jako dolní koncová poloha.
- Horní koncová poloha se nachází 120 otáček hřídele pohonu nad touto dolní koncovou polohou.

### 4.2 Možné závady a jejich odstranění

#### Pohon se neotáčí

Ověřte:

- Správnost zapojení pohonu.
- Zda nedošlo k přehřátí pohonu a aktivaci vnitřní tepelné ochrany - počkejte, až pohon vychladne.
- Zda jsou použity správné kabely.

7

7

## Somfy Worldwide

Argentina  
Somfy Argentina  
Tel: +54 (0) 1147 373 700

Australia  
Somfy PTY LTD  
Tel: +61 (0) 2 9638 0744

Austria  
Somfy GesmbH  
Tel: +43 (0) 662 62 53 08

Belgium  
Somfy Belux  
Tel: +32 (0) 2 712 07 70

Brasil  
Somfy Brasil LTDA  
Tel: +55 (0) 11 6161 6613

Canada  
Somfy ULC  
Tel: +1 (0) 905 564 6446

China  
Somfy China Co Ltd  
Tel: +86 (0) 21 6280 9660

Cyprus  
Somfy Middle East  
Tel: +357 (0) 25 34 55 40

Czech Republic  
Somfy Spol s.r.o.  
Tel: +420 (0) 296 372 486 7

Denmark  
Somfy AB Denmark  
Tel: +45 (0) 65 32 57 93

Finland  
Somfy AB Finland  
Tel: +358 (0) 957 13 02 30

France  
Somfy France  
Tel: +33 (0) 820 374 374

Germany  
Somfy GmbH  
Tel: +49 (0) 7472 930 0

Greece  
Somfy Hellas  
Tel: +30 (0) 210 614 67 68

Hong Kong  
Somfy Co. Ltd  
Tel: +852 (0) 2523 6339

Hungary  
Somfy Kft  
Tel: +36 (0) 1814 5120

India  
Somfy India PVT Ltd  
Tel: +91 (0) 11 51 65 91 76

Indonesia  
Tel: +62 (0) 21 719 3620

Italy  
Somfy Italia s.r.l  
Tel: +39 (0) 024 84 71 84

Japan  
Somfy KK  
Tel: +81 (0) 45 475 0732

Lebanon  
Somfy Lebanon  
Tel: +961 (0) 1 391 224

Malaysia  
Tel: +60 (0)3 228 74743

Mexico  
Somfy Mexico SA de CV  
Tel: +52 (0) 55 5576 3421

Morocco  
Somfy Maroc  
Tel: +212 (0) 22 95 11 53

Netherlands  
Somfy BV  
Tel: +31 (0) 23 55 44 900

Norway  
Somfy Nordic AB  
Tel: +47(0) 67 97 85 05

Poland  
Somfy SP Z.O.O  
Tel: +48 (0) 22 50 95 317

Portugal  
cf. Spain Somfy  
Tel: +351 (0) 229 396 840

Russia  
Somfy LLC  
Tel: +7 (0) 495 360 47 72

Singapore  
Somfy PTE LTD  
Tel: +65 (0) 638 33 855

Slovaquia  
cf. Czech Republic  
+420 (0) 296 372 486-7

South Korea  
Somfy JOO  
Tel: +82 (0) 2 594 4333

Spain  
Somfy Espana SA  
Tel: +34 (0) 934 800 900

Sweden  
Somfy Nordic AB  
Tel: +46 (0) 40 165 900

Switzerland  
Somfy A.G.  
Tel: +41 (0) 44 838 40 30

Taiwan  
Somfy Taiwan  
Tel: +886 (0) 2 8509 8934

Turkey  
Somfy EV Otomasyon Sistemleri  
LTD STI  
Tel: +90 (0) 216 651 30 15

United Arab Emirates  
Somfy Gulf  
Tel: +971 (0) 4 88 32 808

United Kingdom  
Somfy LTD  
Tel: +44 (0) 113 391 3030

United States  
Somfy Systems Inc  
Tel: +1 (0) 609 395 1300